



EDITAL SEI Nº 0201456/2015 - SAP.UPR

Joinville, 04 de dezembro de 2015.

PREGÃO ELETRÔNICO Nº 282/2015 **NÚMERO DO PREGÃO JUNTO AO BANCO DO BRASIL: 612980**

O Município de Joinville, com sede na Avenida Hermann August Lepper nº 10, Centro, Joinville/SC – CEP: 89.221-901, por intermédio da Unidade de Processos da Secretaria de Administração e Planejamento, inscrita no CNPJ sob nº 83.169.623/0001-10, e Coordenadoria da Área de Licitações, torna público que fará realizar licitação na modalidade **PREGÃO ELETRÔNICO** do tipo **MENOR VALOR**, cujo critério de julgamento será **GLOBAL**, para o **Registro de Preços**, visando a futura e eventual **aquisição de uniformes (Materiais e Equipamentos de Proteção Individual - EPI's)**, conforme especificações nos Anexos I e IX, a ser regida pela Lei Federal nº 10.520, de 17 de julho de 2002, a Lei Municipal nº 4.832, de 22 de setembro de 2003, Lei Complementar nº 123, de 14 de dezembro de 2006, Decreto 5.450, de 31 de maio de 2005, Decreto nº 7.892, de 23 de janeiro de 2013, com aplicação subsidiária da Lei nº 8.666, de 21 de junho de 1993 e alterações posteriores e demais normas legais federais, estaduais e municipais vigentes.

Os documentos relacionados a seguir fazem parte integrante deste **Pregão**:

Anexo I – Quadro de Quantitativo e Especificações Mínimas do(s) Item(ns), e Valores Estimados/Máximos;

Anexo II – Modelo de Proposta de Preços;

Anexo III – Declaração de que o licitante cumpre o disposto no inciso XXXIII do art. 7º da Constituição Federal;

Anexo IV – Modelo de declaração de atendimento às condições de habilitação;8

Anexo V – Modelo sugerido de Atestado de Capacidade Técnica;

Anexo VI – Minuta da Ata de Registros de Preços;

Anexo VII – Minuta do Contrato;

Anexo VIII – Minuta da Autorização de Fornecimento;

Anexo IX - Termo de Referência; e

Anexo X - Layout dos uniformes.

1 - DA LICITAÇÃO

1.1 - Do Objeto do Pregão

1.1.1 - A presente licitação tem como objeto para o **Registro de Preços**, visando a futura e eventual **aquisição de uniformes (Materiais e Equipamentos de Proteção Individual - EPI's)**, de acordo com especificações, quantitativos e condições estabelecidas nos Anexos I e IX, e nas condições previstas neste Edital.

1.1.2 - O valor estimado total para a aquisição do objeto deste pregão é de **R\$ 151.215,00** (cento e cinquenta e um mil, duzentos e quinze reais), fixos e irrevogáveis, conforme disposto no Anexo I deste Edital.

1.2 - Local

www.licitacoes-e.com.br - “Acesso Identificado”

1.3 - Referência de Tempo

Todas as referências de tempo no Edital, no Aviso e durante a Sessão Pública observarão obrigatoriamente o horário de Brasília - DF e, dessa forma, serão registradas no sistema eletrônico e na documentação relativa ao certame.

1.4 - Recebimento das propostas

Data/Hora: De 11/12/2015 à 13/01/2016 até às 09:00 horas.

1.5 - Abertura das propostas

Data/Hora: Dia 13/01/2016 às 09:00 horas.

1.6 - Início da Sessão de Disputa de Preços

Data/Hora: Dia 14/01/2016 às 09:00 horas

1.7 - Término da Sessão Principal

05 minutos após o início da sessão de disputa.

1.8 - Término do Período Adicional

Até 30 minutos após o término da sessão principal.

1.9 – Da Execução da Licitação

A Unidade de Processos, Coordenadoria da Área de Licitações, na qualidade de interveniente **Promotora**, processará a presente licitação, destinando-se o seu objeto a **Secretaria de Gestão de Pessoas**.

1.10 – O Edital e seus Anexos encontram-se disponíveis no endereço eletrônico identificado no subitem 1.2 e no portal eletrônico da Prefeitura Municipal de Joinville, na página <http://www.joinville.sc.gov.br> podendo, também, ser requerido junto à Unidade de Processos da Prefeitura Municipal de Joinville, Avenida Hermann August Lepper nº 10 - Cep: 89221-901 - Joinville/SC de segunda a sexta-feira, durante o horário de expediente, das 08:00 às 14:00 horas.

2 – DOS RECURSOS FINANCEIROS

2.1 - As despesas provenientes do objeto desta licitação correrão pela seguinte dotação orçamentária:

300-0.58001.10.302.2.2.1106.0.339000 - Aplicações Diretas

3 – CONDIÇÕES DE PARTICIPAÇÃO

3.1 – Poderão participar desta licitação os interessados que atenderem às exigências estabelecidas neste Edital.

3.2 – Não será admitida a participação de proponentes:

3.2.1 – Em falência ou concordata, que se encontre em processo de recuperação judicial ou extrajudicial, sob concurso de credores, em dissolução ou em liquidação;

3.2.2 – Punidos com suspensão do direito de licitar ou contratar com a Administração, inscritos ou não no Cadastro Central de Fornecedores do Município de Joinville, durante o prazo estabelecido para a penalidade;

3.2.3 – Que tenha sido declarado inidôneo por qualquer órgão da Administração direta ou indireta, com qualquer órgão PÚBLICO FEDERAL, ESTADUAL, MUNICIPAL ou do DISTRITO FEDERAL;

3.2.4 – Cujos diretores, gerentes, sócios e empregados sejam servidores ou dirigentes da Administração Pública Municipal;

3.2.5 – Em consórcio;

3.2.6 – Cujo objeto social não seja pertinente e compatível ao objeto licitado.

4 – DO CREDENCIAMENTO PARA PARTICIPAR DO CERTAME

4.1 - Para acesso ao sistema eletrônico, os interessados em participar do Pregão deverão dispor de chave de identificação e senha pessoal e intransferível, obtidas junto às agências do **Banco do Brasil S.A. sediadas no País**, sem custo aos proponentes interessados.

4.1.1 - Eventuais dúvidas para obtenção da senha, deverão ser solicitadas pelo **telefone 0800.785678 (BB responde)**.

4.2 - A chave de identificação e a senha terão validade de 01 (um) ano e poderão ser utilizadas em qualquer pregão eletrônico, salvo quando canceladas por solicitação do credenciado ou por iniciativa do Banco do Brasil S.A., devidamente justificada.

4.3 - As pessoas jurídicas ou empresários individuais deverão credenciar representantes, mediante a apresentação de procuração por instrumento público ou particular, com firma reconhecida, atribuindo poderes para formular lances de preços e praticar todos os demais atos e operações no “licitacoes-e”.

4.4 - Em sendo sócio, proprietário, dirigente (ou assemelhado) do interessado proponente, deverá apresentar cópia do respectivo Estatuto ou Contrato Social, no qual estejam expressos seus poderes para exercer direitos e assumir obrigações em decorrência de tal investidura.

4.5 - É de exclusiva responsabilidade do usuário o sigilo da senha, bem como seu uso em qualquer transação efetuada diretamente ou por seu representante, não cabendo ao Município ou ao Banco do Brasil S.A. a responsabilidade por eventuais danos decorrentes de uso indevido da senha, ainda que por terceiros.

4.6 - O credenciamento do fornecedor e de seu representante legal junto ao sistema eletrônico implica a responsabilidade legal pelos atos praticados e a presunção de capacidade técnica para realização das transações inerentes ao Pregão Eletrônico.

4.7 - Todos os representantes deverão identificar o tipo do segmento de atividade que representam.

5 - DA PARTICIPAÇÃO NO CERTAME

5.1 - A participação no certame se dará por meio da digitação da senha pessoal e intransferível do representante credenciado, e subsequente encaminhamento da proposta de preços, exclusivamente, por meio do sistema eletrônico através do site www.licitacoes-e.com.br, opção "Acesso Identificado", observando a data e o horário limite estabelecido no item 01 deste Edital.

5.2 – O proponente declarará no sistema, antes de registrar sua proposta, que cumpre plenamente os requisitos de habilitação e que sua proposta está em conformidade com as exigências do instrumento convocatório.

5.3 – A declaração falsa relativa ao cumprimento dos requisitos de habilitação e proposta sujeitará o proponente às sanções previstas neste edital.

5.4 - Caberá ao proponente acompanhar as operações no sistema eletrônico durante a sessão pública do Pregão, ficando responsável pelo ônus decorrente da perda de negócios diante da inobservância de quaisquer mensagens emitidas pelo sistema ou de sua desconexão.

5.5 - No caso de desconexão com o Pregoeiro no decorrer da etapa competitiva do Pregão, o sistema eletrônico poderá permanecer acessível aos proponentes para a recepção dos lances, retornando o Pregoeiro, quando possível, sua atuação no certame, sem prejuízo dos atos realizados.

5.6 - Quando a desconexão persistir por tempo superior a 10 (dez) minutos, a sessão do Pregão será suspensa e terá reinício somente após comunicação expressa aos participantes.

5.7 – O proponente deverá comunicar imediatamente ao Banco do Brasil (Órgão provedor do sistema) qualquer acontecimento que possa comprometer o sigilo ou a inviabilidade do uso da senha, para imediato bloqueio de acesso.

6 - DA FORMA DAS PROPOSTAS DE PREÇOS

6.1 - A proposta de preços escrita deverá ser apresentada em papel datilografado ou impressa por qualquer processo eletrônico, em idioma nacional, sem cotações alternativas, emendas, rasuras ou entrelinhas, devendo a última folha ser datada e assinada pelo representante legal do proponente devidamente identificado e, apresentada em uma via contendo identificação, endereço, telefone, fax e e-mail.

6.1.1 - Não serão aceitas propostas sem a assinatura do representante legal do proponente devidamente identificado.

6.2 - A proposta escrita deverá ser apresentada de acordo com o modelo constante do Anexo II deste Edital deverá conter:

a) a **identificação do objeto ofertado**, observadas as especificações constantes nos Anexos do presente Edital, informando as características, a marca, o modelo e quaisquer outros elementos referentes ao bem cotado, de forma a permitir que o pregoeiro possa facilmente constatar que as especificações no presente Pregão foram ou não atendidas;

b) o **preço unitário e preço total** deverão ser cotados em reais, com no máximo 02 (dois) algarismos decimais após a vírgula;

c) o **prazo de validade** da proposta, que não poderá ser inferior a 60 (sessenta) dias, contados da data limite para apresentação das propostas neste Pregão.

6.3 – Havendo divergência entre o valor unitário e total, prevalecerá o valor unitário.

6.4 – Nos preços cotados devem estar inclusos todos os custos relacionados com a remuneração e encargos sociais e outros pertinentes a aquisição, bem como taxas, impostos, fretes, e demais despesas diretas e indiretas incidentes sobre o(s) mesmo(s).

6.5 – Serão desconsideradas as propostas que apresentarem alternativas de preços ou qualquer outra condição não prevista neste Edital.

6.6 - Se a adjudicação não puder ocorrer dentro do período de validade da proposta, ou seja, 60 (sessenta) dias, e caso persista o interesse do Município, este poderá solicitar a prorrogação da validade da proposta por igual prazo.

7 – DO ENVIO DA PROPOSTA PELO SISTEMA ELETRÔNICO

7.1 – Ao enviar sua proposta pelo sistema eletrônico o proponente deverá necessariamente postar apenas o **VALOR TOTAL do objeto licitado**.

7.2 - O encaminhamento de proposta pressupõe o pleno conhecimento e atendimento às exigências de habilitação previstas no Edital e seus Anexos. O proponente será responsável por todas as transações que forem efetuadas em seu nome no sistema eletrônico, assumindo como firmes e verdadeiras suas propostas e lances.

7.3 - O número do objeto ofertado deverá corresponder exatamente ao do objeto do Anexo I deste Edital, com suas respectivas quantidades;

7.4 – Ao apresentar sua proposta é imprescindível que o proponente registre expressamente, no campo "informações adicionais" do sistema eletrônico, as características, a marca, o modelo e quaisquer outros elementos referentes ao bem cotado, de forma a permitir que o pregoeiro possa facilmente constatar que as especificações no presente Pregão foram ou não atendidas, de acordo com as especificações do Anexo I deste Edital, sob pena de desclassificação.

7.5 - Quanto ao valor da proposta postada eletronicamente, todas entrarão na disputa de lance,

porém somente será classificado o valor da proposta que estiver dentro do valor estimado.

8 - DA ABERTURA DA SESSÃO ELETRÔNICA E DA FORMULAÇÃO DE LANCES

8.1 - A partir do horário previsto no sistema, terá início a sessão pública do Pregão Eletrônico, com a divulgação das propostas de preços recebidas pelo *site* já indicado no item 1 deste Edital, passando o Pregoeiro a avaliar a aceitabilidade das propostas.

8.2 - Aberta a etapa competitiva, os representantes dos proponentes deverão estar conectados ao sistema para participar da sessão de lances. A cada lance ofertado o participante será imediatamente informado de seu recebimento e respectivo horário de registro e valor.

8.2.1 - Só serão aceitos lances cujos valores forem inferiores ao último lance que tenha sido anteriormente registrado no sistema.

8.2.2 - Não serão aceitos dois ou mais lances de mesmo valor, prevalecendo aquele que for recebido e registrado em primeiro lugar.

8.2.3 - Não serão admitidos lances que contiverem qualquer elemento que possibilite a identificação do proponente.

8.3 - Durante o transcurso da sessão pública, os participantes serão informados, em tempo real, do valor do menor lance registrado. O sistema não divulgará o autor dos lances aos demais participantes.

8.4 - A etapa de lances da sessão pública será encerrada mediante aviso de fechamento iminente dos lances, emitido pelo sistema eletrônico, no prazo previsto para encerramento. Após o esgotamento do prazo da sessão principal, transcorrerá período adicional de tempo, de até trinta minutos, (tempo randômico que está atrelado ao sistema) findo o qual será automaticamente encerrada a recepção de lances.

8.5 - Após o encerramento do período adicional de tempo na etapa de lances, o sistema identificará a existência da situação de empate prevista no art. 44 da Lei Complementar nº 123/06. Nesse caso o pregoeiro convocará a Microempresa ou Empresa de Pequeno Porte que se encontra em situação de empate informando que a mesma deverá, em 5 minutos, ofertar novo lance, inferior ao menor lance registrado. Durante o período, apenas a empresa convocada poderá registrar o novo lance como arrematante.

8.5.1 - Não passando para a condição de arrematante a Microempresa ou Empresa de Pequeno Porte mais bem classificada, na forma do item anterior, serão convocadas as remanescentes que porventura se enquadrem nessas categorias e cujas propostas estejam dentro do limite estabelecido no art. 44 da Lei Complementar nº 123/06, na ordem classificatória, para o exercício do mesmo direito.

8.5.2 - Entende-se por empate aquelas situações em que as propostas apresentadas pelas Microempresas e Empresas de Pequeno Porte sejam iguais ou até 5% (cinco por cento) superiores à proposta mais bem classificada.

8.5.3 - O disposto no subitem 8.5 somente se aplicará quando a melhor oferta inicial não tiver sido apresentada por Microempresa ou Empresa de Pequeno Porte.

9 – DOS DOCUMENTOS DE HABILITAÇÃO

9.1 - Os documentos de habilitação, em uma via, preferencialmente, numerados em sequência e rubricados em todas as suas páginas por representante legal do proponente ou preposto, deverão ser apresentados:

- a) em original; ou
- b) cópia autenticada por cartório; ou
- c) cópia autenticada por servidor autorizado da Unidade de Suprimentos ou da Unidade de Processos do Município de Joinville, mediante a exibição dos originais antes da entrega dos envelopes; ou
- d) exemplar da publicação em órgão da imprensa oficial.

9.1.1 - Somente serão:

- a) aceitos documentos originais, cópias ou publicações legíveis, que ofereçam condições de análise por parte do pregoeiro;
- b) autenticado(s) documento(s) através da apresentação de seu(s) original(is);

9.1.2 - Serão aceitos comprovantes de regularidade fiscal, obtidos na rede internet, desde que os mesmos tenham sua validade confirmada pelo pregoeiro, na fase de habilitação.

9.1.3 - Deverão ser apresentadas **Certidões Negativas ou Positivas com efeito de negativa;**

9.2 - A documentação para fins de habilitação é constituída de:

- a) **Certidão Negativa de Débitos relativos aos Tributos Federais e a Dívida Ativa da União;**
- b) **Certidão Negativa de Débitos Estaduais**, da sede do proponente;
- c) **Certidão Negativa de Débitos Municipais**, da sede do proponente;
- d) **Certidão Negativa de Débitos relativos às Contribuições Previdenciárias e às de Terceiros;**
- e) **Certificado de Regularidade do FGTS;**
- f) **Certidão Negativa de Débitos Trabalhistas**, conforme Lei nº 12.440, de 07 de julho de 2011;

g) Declaração de que o proponente cumpre o disposto no inciso XXXIII do art. 7º da Constituição Federal, conforme Anexo III do edital;

h) Certidão Negativa de Falência ou Concordata, Recuperação Judicial ou Extrajudicial, expedida pelo Distribuidor do Foro ou Cartório da sede do proponente;

i) Balanço patrimonial e demonstrações contábeis do último exercício social, já exigíveis, contendo as assinaturas do representante legal da empresa e do contador responsável, com os respectivos termos de abertura e encerramento do livro diário, registrado ou o requerimento de autenticação na Junta Comercial ou registrado no Cartório de Registro, que comprovem a boa situação financeira da empresa, vedada a sua substituição por balancetes ou balanços provisórios;

i.1) o licitante poderá apresentar balanço patrimonial intermediário a fim de demonstrar alteração relevante em sua capacidade econômico-financeira em relação aos dados contidos no balanço patrimonial anterior, tais como eventos supervenientes (fusão, incorporação, cisão, etc.);

i.2) os interessados terão a faculdade de apresentar parecer de empresa de auditoria, o que dispensará a Administração de outras investigações;

i.3) as empresas que adotam ao SPED (Sistema Público Escrituração Digital) deverão apresentar cópia do termo de autenticação ou requerimento de autenticação de livro digital e balanço, bem como termo de abertura e encerramento, visados em todas as páginas pelo representante legal da empresa;

j) para avaliar situação financeira do proponente será considerado o Quociente de Liquidez corrente e grau de endividamento, apurado pelas fórmulas abaixo, cujo cálculo deverá ser demonstrado em documento próprio, devidamente assinado por seu representante legal, caso a não apresentação do documento próprio os índices poderão ser analisados no balanço patrimonial apresentado pela empresa.

$QLC = \frac{\text{ATIVO CIRCULANTE}}{\text{PASSIVO CIRCULANTE}}$:

Cujo resultado deverá ser maior ou igual a 1,00

$QGE = \frac{\text{PASSIVO CIRCULANTE} + \text{EXIG. LGO PRAZO}}{\text{ATIVO TOTAL}}$:

Cujo resultado deverá ser menor ou igual a 1,00

OBS: Índices justificados de acordo com o § 5º do art. 31 da Lei nº 8.666/93

k) apresentar no mínimo 1 (um) Atestado de Capacidade Técnica, que comprove o fornecimento de objeto compatível com 25% do objeto licitado, emitido por pessoa jurídica de direito público ou privado. Para fins de comprovação o atestado deverá conter descritivo dos itens e quantidades.

k.1) Será permitido o somatório de atestados para fins de atendimento do quantitativo exigido.

9.3.1 - Os proponentes inscritos no Cadastro Geral de Fornecedoros do Município de Joinville deverão apresentar **Certificado de Registro Cadastral-CRC**, válido na data limite fixada para a apresentação dos documentos neste pregão emitido pela Unidade de Suprimentos, da Secretaria de Administração e Planejamento.

9.3.1.1 – Os interessados inscritos no Cadastro Geral de Fornecedoros do Município de Joinville ficam dispensados de apresentar os documentos e certidões que já tenham sido apresentados para efeito de cadastro, desde que ainda estejam em vigor.

9.3.1.2 – É ônus do proponente a averiguação da vigência e atualidade dos documentos referidos no item anterior, de modo que a inobservância deste item implicará em sua inabilitação.

9.3.2 - Os interessados não cadastrados, além dos documentos referidos no item 9.2, deverão apresentar os seguintes, válidos na data de abertura de sessão pública do pregão:

a) prova de inscrição no Cadastro Nacional da Pessoa Jurídica (CNPJ);

b) ato constitutivo, estatuto ou contrato social em vigor, devidamente registrado, em se tratando de sociedades comerciais, e, no caso de sociedades por ações, acompanhado de documentos de eleição de seus administradores, com a comprovação da publicação na imprensa da ata arquivada, bem como das respectivas alterações, caso existam;

9.4 - Os comprovantes exigidos, quando for o caso, deverão apresentar prazo de validade até a data limite fixada para a apresentação das propostas. Não constando a vigência, será considerado o prazo de 90 (noventa) dias da data da emissão.

9.5 – Sob pena de inabilitação, nos documentos a que se refere o subitem 9.2 deste edital deverão constar o nome/razão social do proponente, o número do CNPJ e o respectivo endereço, observado que se o proponente for:

a) matriz, todos os documentos deverão estar em nome da matriz;

b) filial, todos os documentos deverão estar em nome da filial;

c) a matriz, e o fornecimento for realizado pela filial, os documentos exigidos neste Edital deverão ser apresentados em nome da matriz e da filial, simultaneamente com exceção dos documentos conjuntos ou consolidados, desde que devidamente comprovada a centralização.

9.6 – O proponente poderá apresentar os comprovantes de regularidade relativa à Seguridade Social – INSS e ao Fundo de Garantia por Tempo de Serviço - FGTS centralizados junto à matriz, desde que junte comprovante da centralização do recolhimento das contribuições e apresente certidão em que conste o CNPJ da entidade centralizadora.

9.7 - As Microempresas ou Empresas de Pequeno Porte, deverão apresentar toda a documentação exigida

para efeito de comprovação de regularidade fiscal, mesmo que esta apresente alguma restrição, e, uma vez sendo declarada vencedora do certame, terá prazo de **05 (cinco) dias úteis**, cujo termo inicial corresponderá ao momento em que o proponente for declarado vencedor do certame, prorrogáveis por igual período, a critério da Administração Pública, para a regularização da documentação, pagamento ou parcelamento do débito, e emissão de eventuais certidões negativas ou positivas com efeito de certidão negativa.

9.7.1 - A não regularização da documentação, no prazo fixado, implicará decadência do direito à contratação, sem prejuízo das sanções previstas na Lei nº 8.666/93, sendo facultado à Administração convocar os proponentes remanescentes, na ordem de classificação, para a assinatura do contrato, ou revogar a licitação.

10 – DO JULGAMENTO DAS PROPOSTAS E HABILITAÇÃO

10.1 – O Pregoeiro efetuará o julgamento das propostas pelo critério de **MENOR VALOR GLOBAL**.

10.2 – Encerrada a etapa de lances, o pregoeiro poderá encaminhar, pelo sistema eletrônico, contraproposta diretamente ao proponente que tenha apresentado o lance mais vantajoso, para que seja obtido preço melhor, observando o critério de julgamento, nos termos do art. 24, §8º, do Decreto Federal nº 5.450/2005, bem como decidir sobre sua aceitação, observados prazos para fornecimento, especificações técnicas e demais condições definidas neste Edital, e verificará a habilitação do proponente.

10.3 – Encerrada a etapa de lances da sessão pública e após solicitação do Pregoeiro no sistema eletrônico, o proponente classificado em primeiro lugar deverá encaminhar a proposta de preços e os documentos de habilitação, originais ou por cópia devidamente autenticada, bem como a Declaração de atendimento às condições de habilitação, conforme Anexo IV, no **prazo máximo de 04 dias úteis**, improrrogavelmente, ao pregoeiro, no endereço indicado no item 1.10.

10.3.1 – É de responsabilidade da empresa o encaminhamento e confirmação de recebimento do envelope.

10.3.2 – O Município não se responsabiliza pela logística de entrega dos envelopes, nem pelo prazo de transporte destes.

10.3.3 – Na hipótese de envio através do Correio, considerando o prazo de normalidade, recomenda-se que o envelope seja postado, no máximo, no dia seguinte a convocação para que tenha tempo hábil para recebimento.

10.4 – O não recebimento dos documentos solicitados pelo Pregoeiro no prazo estabelecido, conforme o item 10.3, será considerado como desistência do lance ofertado, sujeitando-se o licitante desistente às penalidades constantes no **item 23** do Edital.

10.5 – Se a proposta não atender às especificações técnicas, e às condições mínimas de habilitação, o Pregoeiro examinará a proposta subsequente, verificando a sua aceitabilidade e procedendo à sua habilitação, na ordem de classificação, e assim sucessivamente, até a apuração de uma proposta que atenda ao Edital, sendo o respectivo proponente declarado vencedor.

10.6 – Serão desclassificadas as propostas:

- a) que não atenderem às especificações do objeto desta licitação;
- b) que forem omissas ou se apresentarem incompletas ou não informarem as características do bem cotado, impedindo sua identificação com o item licitado;
- c) que conflitem com a legislação em vigor;
- d) que deixarem de atender aos requisitos estabelecidos no item proposta de preços deste Edital;
- e) **com valores unitários ou globais superiores ao limite estabelecido ou com preços manifestamente inexequíveis, assim considerados aqueles que não venham a ter demonstrado sua viabilidade através de documentação que comprove que os custos dos insumos são coerentes com os de mercado e que os coeficientes de produtividade são compatíveis com a execução do objeto do contrato.**

10.7 – Havendo divergência entre o valor unitário e total, prevalecerá o valor unitário.

10.8 – Serão desconsideradas as propostas que apresentarem alternativas de preços ou qualquer outra condição não prevista neste Edital.

10.9 – Se o proponente vencedor, convocado dentro do prazo de validade da sua proposta, não apresentar situação regular, estará sujeito às penalidades previstas no **item 23** deste Edital. Neste caso, o Pregoeiro examinará as ofertas subsequentes, e a habilitação dos proponentes, observada a ordem de classificação, até a apuração de uma que atenda ao Edital, sendo o respectivo proponente convocado para negociar redução do preço ofertado.

10.10 – Decorrido o prazo de validade das propostas, sem convocação para a contratação, ficam os proponentes liberados dos compromissos assumidos.

10.11 – No julgamento das propostas e na fase de habilitação o pregoeiro poderá sanar erros ou falhas que não alterem a substância das propostas e dos documentos e a sua validade jurídica, mediante despacho fundamentado, registrado em ata e acessível a todos, atribuindo-lhes validade e eficácia para fins de classificação e habilitação.

10.12 – O Pregoeiro poderá durante a sessão verificar a regularidade das certidões disponíveis *on-line* exigidas no subitem 9.2, alíneas “a” a “f”, que não forem previamente apresentada(s) pelo(s) proponente(s) ou que forem apresentadas vencidas ou positivas.

10.12.1 – No momento da verificação se o sistema estiver indisponível ficará o(s) proponente(s) com o

ônus de não terem apresentado o documento ou ter (em) apresentado com restrição.

11 - DAS AMOSTRAS

11.1 - O proponente classificado em 1º lugar e habilitado deverá apresentar obrigatoriamente 01 amostra de cada item até a data e horário que será fornecido pelo Pregoeiro.

11.1.1 – A data e horário limite para entrega das amostras será definida pelo Pregoeiro na sessão pública para julgamento da proposta de preços e dos documentos de habilitação, sendo que o prazo para entrega das amostras não será inferior a 10 (dez) dias.

11.1.2 – As amostras serão avaliadas de acordo com as especificações exigidas nos Anexos I, IX e X do edital, devidamente identificadas com o nome do proponente, número do item, para efeito de controle de qualidade e aprovação.

11.1.3 - No ato da entrega das amostras, o proponente deverá apresentar a relação dos produtos contendo: DATA, Nº DO EDITAL, Nº DO ITEM, PRODUTO E MARCA, em folha timbrada devidamente assinada pelo responsável da empresa, em três vias, sendo que uma via permanecerá com os produtos, uma via será incluída no processo licitatório e a outra deverá ser protocolada e devolvida ao proponente.

11.2 - As amostras deverão ser encaminhadas ao Almoxarifado Central da PMJ, situado na Rua Raimundo Welter nr. 180 – Galpão 07 (lateral da Av. Santos Dumont), Bairro Vila Cubatão – Joinville/SC, de segunda a sexta-feira das 08:00 às 12:00 – A/C Marlon (tel 3437-8802), para análise, até a data e horário que serão estabelecidos pelo Pregoeiro, após a fase de habilitação.

11.2 – As amostras deverão estar de acordo com os **Anexos I, IX e X** do edital;

11.3 – Será desclassificado o proponente, caso apresente amostra fora das especificações técnicas previstas nos **Anexos I, IX e X** deste Edital, ou que não apresente as amostras no local e horário estabelecidos pelo Pregoeiro, estando sujeita às penalidades previstas.

11.4 – As amostras aprovadas ficarão retidas para prova comparativa quando da entrega dos produtos.

11.4.1 – Após a homologação do processo, caso a empresa proponente seja reprovada, a mesma terá até 15 (quinze) dias para retirar as amostras.

11.6 – A análise dos itens será realizada pela equipe técnica composta de 01 (um) profissional da Segurança do Trabalho (Unidade de Saúde do Servidor) e 01 (um) profissional da Escola Têxtil da Fundamas,

11.7 – As amostras serão analisadas levando em consideração todas as especificações técnicas contidas no edital e seus anexos.

12 – DAS IMPUGNAÇÕES E DOS RECURSOS ADMINISTRATIVOS

12.1 – Qualquer pessoa poderá, no prazo de até 02 (dois) dias úteis antes da data fixada para a realização da sessão pública impugnar o Edital do Pregão.

12.1.2 - As impugnações poderão ser protocolizadas através do e-mail suprimentos@joinville.sc.gov.br, em documento digitalizado (PDF, JPG) devidamente assinado ou com assinatura digital certificada pelo ICP – Brasil, acompanhado da procuração respectiva.

12.2 - Não serão conhecidas as impugnações e os recursos apresentados fora do prazo legal e/ou subscritos por representante não habilitado legalmente ou não identificado no processo para responder pelo proponente.

12.3 – Caberá a autoridade superior, auxiliado pelo setor responsável pela elaboração do edital, decidir sobre as eventuais impugnações.

12.4 – Acolhida a impugnação contra o presente Edital, será designada nova data para a realização do certame, exceto quando a alteração não afetar a formulação das propostas.

12.5 – Os pedidos de esclarecimentos referentes ao processo licitatório deverão ser enviados ao pregoeiro, exclusivamente por meio eletrônico, via internet, no seguinte endereço suprimentos@joinville.sc.gov.br.

12.5 – As respostas às impugnações e aos esclarecimentos solicitados serão disponibilizadas na forma do **item 24.1** para conhecimento dos interessados e da sociedade em geral.

12.6 – Do Recurso

12.6.1 – Após o encerramento da disputa de preços, será estabelecido pelo pregoeiro a data e hora em que será declarado o vencedor, sendo que nesta oportunidade a intenção de recorrer deverá ser manifestada pelo proponente interessado em campo específico, por intermédio do sistema eletrônico, na própria sessão, onde deverão ser expostos os motivos do inconformismo, no prazo de até 30 (trinta) minutos imediatamente posteriores ao ato da Declaração do Vencedor, que será realizado em sessão pública, quando será concedido o prazo de três dias para apresentação das razões de recurso, ficando os demais proponentes, desde logo, intimados para apresentar contrarrazões em igual número de dias, que começarão a correr do término do prazo do recorrente, sendo-lhes assegurado vista imediata dos autos.

12.6.2 – As razões de recursos poderão ser protocolizadas através do e-mail suprimentos@joinville.sc.gov.br, em documento digitalizado (PDF, JPG) devidamente assinado ou com assinatura digital certificada pelo ICP – Brasil, até as 14:00hs do dia do vencimento do prazo, acompanhado da procuração respectiva.

12.6.3 – O proponente desclassificado antes da fase de disputa, também, poderá manifestar sua intenção de interpor recurso na forma do subitem anterior.

12.6.4 - A falta de manifestação, imediata e motivada, importará a decadência do direito de recurso, e não será admitida inovação na motivação dos recursos propostos.

12.6.5 – O Pregoeiro fará juízo de admissibilidade da intenção de recorrer manifestada, aceitando-a ou, motivadamente, rejeitando-a, inclusive quando a pretensão for meramente protelatória.

13 – DO REGISTRO DE PREÇOS

13.1 – O Sistema de Registro de Preços (SRP) é um conjunto de procedimentos para registro formal de preços relativos à prestação de serviços e/ou aquisição de materiais, para contratações futuras da Administração Pública.

13.2 – A Ata de Registro de Preços (ARP) é um documento vinculativo, obrigacional com as condições de compromisso para a futura contratação, inclusive com preços, especificações técnicas, fornecedores e órgãos participantes, conforme as disposições contidas neste instrumento convocatório e nas respectivas propostas aduzidas.

13.3 – Órgão Gerenciador é o órgão ou entidade da Administração Pública responsável pela condução do conjunto de procedimentos do presente certame licitatório, bem como pelo gerenciamento da futura Ata de Registro de Preços.

13.4 – Órgão Participante é todo órgão ou entidade da Administração Pública que participa da presente licitação especial para Registro de Preços, bem como integre a futura Ata de Registro de Preços.

13.5 – O Órgão Gerenciador do presente SRP será a Secretaria de Administração e Planejamento, através da Unidade de Suprimentos.

13.6 – A existência de Registro de Preços não obriga a Administração a firmar as contratações que deles poderão advir, facultando-se a realização de procedimento específico para a contratação pretendida, sendo assegurado ao beneficiário do registro a preferência de contratação em igualdade de condições.

13.7 – Homologado o resultado da licitação, o Órgão Gerenciador, respeitada a ordem de classificação e a quantidade de fornecedores a serem registrados, convocará os interessados para assinatura da Ata de Registro de Preços, no prazo de 05 (cinco) dias

13.8 – A contratação com os fornecedores registrados será formalizada pelo Órgão Gerenciador, por intermédio de instrumento contratual.

14 – DA FORMALIZAÇÃO DA ATA DE REGISTRO DE PREÇOS

14.1 – Homologada a licitação, será formalizada a Ata de Registro de Preços, documento vinculativo obrigacional, com características de compromisso para a futura contratação, com o fornecedor primeiro classificado e, se for o caso, com os demais classificados, obedecendo à ordem de classificação e aos preços propostos.

14.2 – No caso do fornecedor primeiro classificado, após convocado não comparecer ou se recusar a assinar a Ata de Registro de Preços e o Contrato, sem prejuízo das cominações a ele previstas neste Edital, o Município de Joinville convocará os demais licitantes, na ordem de classificação.

15 – DA VIGÊNCIA DA ATA DE REGISTRO DE PREÇOS

15.1 – A Ata de Registro de Preços terá vigência de 12 (doze) meses contados da data de sua publicação.

15.2 – A vigência dos futuros contratos estará adstrita ao tempo necessário à entrega, ao pagamento do objeto licitado e a vigência do crédito orçamentário, que será estabelecida expressamente no termo contratual.

16 – DAS ALTERAÇÕES NA ATA DE REGISTRO DE PREÇOS

16.1 – O preço registrado poderá ser revisto em decorrência de eventual redução daqueles praticados no mercado, ou de fato que eleve o custo dos serviços ou bem registrados, cabendo ao Órgão Gerenciador da Ata promover as necessárias negociações junto aos fornecedores.

16.2 – Quando o preço inicialmente registrado, por motivo superveniente, tornar-se superior ao preço praticado no mercado o Órgão Gerenciador deverá:

- a) convocar o fornecedor visando a negociação para redução de preços e sua adequação ao praticado pelo mercado;
- b) frustrada a negociação, o fornecedor será liberado do compromisso assumido;
- c) convocar os demais fornecedores visando igual oportunidade de negociação.

16.3 – Quando o preço de mercado tornar-se superior aos preços registrados e o fornecedor, mediante requerimento devidamente comprovado, não puder cumprir o compromisso, o Órgão Gerenciador poderá:

- a) liberar o fornecedor do compromisso assumido, sem aplicação da penalidade, confirmando a veracidade dos motivos e comprovantes apresentados, se a comunicação ocorrer antes do pedido de fornecimento.
- b) convocar os demais fornecedores visando igual oportunidade de negociação

16.4 – A alteração da Ata de Registro de Preços dependerá em qualquer caso da comprovação das condições de habilitação atualizadas do fornecedor convocado.

16.5 – Não havendo êxito nas negociações, o Órgão Gerenciador deverá proceder à revogação da Ata de

Registro de Preços, adotando as medidas cabíveis para obtenção da contratação mais vantajosa.

17 – DO CANCELAMENTO DO REGISTRO DE PREÇOS

17.1 – O fornecedor terá seu registro cancelado quando:

- a) descumprir as condições da Ata de Registro de Preços;
- b) não retirar a respectiva nota de empenho ou instrumento equivalente, no prazo estabelecido pela Administração, sem justificativa aceitável;
- c) não aceitar reduzir o seu preço registrado, na hipótese de este se tornar superior àqueles praticados no mercado;
- d) presentes razões de interesse público.

17.2 – O cancelamento de registro, nas hipóteses acima previstas, assegurados o contraditório e ampla defesa, será formalizado por despacho da autoridade competente do Órgão Gerenciador.

17.3 – O fornecedor poderá solicitar o cancelamento do seu Registro de Preço na ocorrência de fato superveniente que venha comprometer a perfeita execução contratual, decorrente de caso fortuito ou de força maior devidamente comprovado.

18 - ADJUDICAÇÃO E HOMOLOGAÇÃO

18.1 - Caberá ao Pregoeiro deliberar sobre a adjudicação do objeto ao vencedor do Pregão, quando não houver recurso.

18.2 - Quando houver recurso, a adjudicação do objeto ao vencedor do Pregão será realizada pela autoridade competente.

18.3 – A homologação será realizada pela autoridade competente.

19 – DA CONTRATAÇÃO

19.1 - A contratação do(s) proponente(s) vencedor(es) do presente Pregão será representada pela expedição do termo de Contrato no qual constará, no mínimo, identificação da licitação, especificações resumidas do produto licitado, quantitativo, preço unitário e total, fornecedor, local e prazo para entrega dos produtos conforme solicitação do Município.

19.2 - Convocação para assinatura do Contrato:

19.2.1 - Concluído o processo licitatório, homologado o seu resultado e adjudicado o objeto ao(s) respectivo(s) concorrente(s) vencedor(es), este(s) será(ão) convocado(s) por e-mail para, no prazo de 5 (cinco) dias úteis contados da data da convocação, assinar o Contrato;

19.2.2 - Se o vencedor não apresentar situação de habilitação regular ou, dentro do prazo de validade de sua proposta, se recusar a assinar o Contrato, poderá ser convocado outro proponente. Neste caso, será observada a ordem de classificação, averiguada a aceitabilidade de sua oferta, procedendo à sua habilitação e, sucessivamente, até a apuração de um que atenda ao Edital que será declarado o vencedor do certame, podendo o pregoeiro negociar diretamente com o proponente para que seja obtido melhor preço;

19.2.3 - Se o vencedor se recusar a assinar o Contrato no prazo estabelecido, apresentar justificativa por escrito não aceita pela Administração ou deixar de fazê-lo, além de decair do direito, sujeitar-se-á às penalidades previstas neste Edital;

19.3 - Na oportunidade de assinatura do contrato o vencedor deverá trazer certidões atualizadas de regularidade fiscal junto aos seguintes órgãos: **Fazenda Federal, Fazenda Estadual, Fazenda Municipal**, do domicílio ou sede da licitante, Seguridade Social - **INSS** e Fundo de Garantia por Tempo de Serviço – **FGTS**, em atendimento ao art. 55, inciso XIII, da Lei nº 8.666/93 e a Certidão de Negativas Débitos Trabalhistas, conforme Lei nº 12.440, de 07 de julho de 2011.

20 - PRAZO E LOCAL DE ENTREGA DO OBJETO

20.1 – A vigência dos futuros contratos estará adstrita ao tempo necessário à entrega, ao pagamento do objeto licitado e a vigência do crédito orçamentário, que será estabelecida expressamente no termo contratual.

20.2 – O objeto deverá ser entregue de forma parcelada, no prazo de até 30 (trinta) dias após cada solicitação efetuada pelo gestor do contrato, através do envio da nota de empenho.

20.3 - O objeto licitado deverá ser entregue no Almoxarifado Central da PMJ, situado na Rua Raimundo Welter nr. 180 – Galpão 07(lateral da Av. Santos Dumont), Bairro Vila Cubatão – Joinville/SC, de segunda a sexta-feira das 08:00 às 12:00 – A/C Marlon (fone: 3437-8802).

20.4 – Todas as despesas decorrentes do transporte e entrega do objeto correrão por conta do vencedor da licitação.

21 – DA GESTÃO DO CONTRATO

21.1 - A gestão do contrato será realizada pela **Secretaria de Gestão de Pessoas**, sendo a mesma responsável pelo recebimento e fiscalização do objeto licitado, devendo ser observado o disposto no art. 67 da Lei nº 8.666/93.

22 – DO PAGAMENTO DOS BENS CONTRATADOS

22.1 - O Município responsabilizar-se-á pelo pagamento de modificações que forem devidamente autorizadas pela secretaria gestora do contrato.

22.2 – O pagamento será efetivado de acordo com a(s) proposta(s) de preços apresentada(s) pelo(s) vencedor(s) neste **Pregão**, observado o que consta neste Edital e seus Anexos, inclusive quanto à forma e condições de pagamento.

22.3 – O pagamento será efetivado mediante apresentação da nota fiscal/fatura que deverá ser emitida em nome do Contratante, da qual deverá constar o número desta licitação, empenho, acompanhado da liberação da Secretaria requisitante e das negativas fiscais regularizadas (Federal, Estadual, Municipal, FGTS e INSS e a Certidão de Negativa de Débitos Trabalhistas), conforme Lei nº 12.440, de 07 de julho de 2011.

22.4 – As retenções tributárias serão aplicadas de acordo com as legislações federais, estaduais e municipais vigentes.

22.5 – O pagamento será efetuado em até 30 (trinta) dias após a entrega do objeto e apresentação da nota fiscal na Contabilidade Geral da entidade Contratante.

22.6 – Em caso de atraso no pagamento será aplicado como índice de atualização monetária o IPCA – Índice Nacional de Preços ao Consumidor Amplo.

23 – DAS SANÇÕES

23.1 - As sanções e penalidades que poderão ser aplicadas ao **PROPONENTE/CONTRATADO** são as previstas na Lei Federal nº 10.520, de 17 de julho de 2002, na Lei Municipal nº 4.832, de 22 de setembro de 2003 e alterações posteriores, neste Pregão e no Contrato.

23.2 - Penalidades que poderão ser cominadas ao **PROPONENTE/CONTRATADO**, garantida a prévia defesa no prazo de 05 (cinco) dias úteis:

I - **Multa**, que será deduzida dos respectivos créditos, ou cobrados administrativamente ou judicialmente, correspondente a:

a) 15% (quinze por cento) do valor da proposta, no caso de desistência de proposta ou deixar de entregar ou apresentar documentação falsa exigida para o certame, não celebrar contrato;

b) 0,2% (zero vírgula dois por cento) do valor da proposta por dia que exceder ao prazo para entrega do objeto, até o limite de 15% (quinze por cento);

c) 15% (quinze por cento) do valor da proposta, pela inexecução contratual, por parte do proponente vencedor, sem prejuízo da apuração e reparação do dano que a exceder;

II - **Impedimento de licitar e contratar** com o Município de Joinville, Administração Direta e Indireta, nas hipóteses abaixo e o **descredenciamento** do Cadastro Central de Fornecedores do Município de Joinville e do SICAF, **pelo prazo de até 05 (cinco) anos**, sem prejuízo das demais cominações legais e contratuais, de acordo com o art. 7º, da Lei Federal nº 10.520, de 17 de julho de 2002:

a) recusar-se a assinar o contrato, quando convocado dentro do prazo de validade da proposta;

b) deixar de apresentar os documentos discriminados no Edital, tendo declarado que cumpria os requisitos de habilitação;

c) apresentar documentação falsa para participar no certame, conforme registrado em ata, ou demonstrado em procedimento administrativo, mesmo que posterior ao encerramento do certame;

d) retardar a execução do certame por conduta reprovável do proponente, registrada em ata;

e) não manter a proposta;

f) desistir de lance realizado na fase de competição;

g) comportar-se de modo inidôneo durante a realização do certame, registrado em ata;

h) cometer fraude fiscal demonstrada durante ou após a realização do certame;

i) fraudar a execução do contrato;

j) descumprir as obrigações decorrentes do contrato.

23.3 - As multas deverão ser pagas junto à Tesouraria da Secretaria de Fazenda do Município até o dia de pagamento que o **PROPONENTE/CONTRATADO** tiver direito ou poderão ser cobradas judicialmente após 30 (trinta) dias da notificação.

23.4 - Nas penalidades previstas neste edital, a Administração considerará, motivadamente, a gravidade da falta, seus efeitos, bem como os antecedentes do **PROPONENTE/CONTRATADO**, graduando-as e podendo deixar de aplicá-las, se admitidas as justificativas do **PROPONENTE/CONTRATADO**, nos termos do que dispõe o art. 7º, da Lei nº 10.520/2002.

23.5 - As penalidades aplicadas serão registradas no cadastro do **PROPONENTE/CONTRATADO**.

23.6 - Nenhum pagamento será realizado ao **PROPONENTE/CONTRATADO** enquanto pendente de liquidação qualquer obrigação financeira que lhe for imposta em virtude de penalidade ou inadimplência contratual.

24 – DAS DISPOSIÇÕES FINAIS

24.1 - Informações e esclarecimentos sobre a presente licitação serão prestadas pela Unidade de Processos, de segunda a sexta-feira, durante o horário de expediente das 08:00 às 14:00 horas, pelo fax nº (47) 3431-3131 ou pelo e-mail suprimentos@joinville.sc.gov.br e ficarão disponíveis para todos os interessados, na Unidade de Processos, bem como no endereço eletrônico www.joinville.sc.gov.br e www.licitacoes-e.com.br;

24.2 - É facultado ao pregoeiro ou à autoridade superior, em qualquer fase desta licitação, promover diligência destinada a esclarecer ou complementar a instrução do processo.

24.3 - As normas disciplinadoras da licitação serão sempre interpretadas em favor da ampliação da disputa entre os participantes, desde que não comprometam o interesse da Administração, a finalidade e a segurança da contratação.

24.4 - O proponente que vier a ser contratado ficará obrigado a aceitar, nas mesmas condições contratuais, os acréscimos ou supressões sobre o valor inicial do contrato que se fizerem necessários, por conveniência do Contratante, dentro do limite permitido pelo artigo 65, §1º, da Lei nº 8.666/93.

24.5 - Não será permitida a sub-contratação do objeto deste Edital.

24.6 - A Secretaria de Administração e Planejamento poderá revogar o presente Pregão por razões de interesse público decorrente de fato superveniente devidamente comprovado, pertinente e suficiente para justificar o ato, ou anulá-lo por ilegalidade, de ofício ou por provocação de terceiros, mediante parecer escrito e devidamente fundamentado.

24.7 - O presente Edital e seus Anexos poderão ser alterados pela Administração antes de aberta a licitação, no interesse público, por sua iniciativa ou decorrente de provocação de terceiros, atendido o que estabelece o art. 21, §4º, da Lei nº 8.666/93, bem como adiar ou prorrogar o prazo para recebimento e/ou a abertura das Propostas e Documentos de Habilitação.

24.8 - O Município não se responsabiliza pelo conteúdo e autenticidade de cópias deste Pregão, senão aquelas que estiverem rubricadas pela autoridade competente, ou sua cópia fiel.

24.9 - Ficam vinculados a este Edital e seus anexos as propostas de preços e demais documentos constantes dos presentes autos, dele não podendo se afastar durante a sua vigência;

24.10 - Serão aplicadas, em caso de vício ou defeito, além da Lei de Licitações, as disposições contidas no Código de Defesa do Consumidor – Lei nº 8.078/90, inclusive no que concerne a garantia, prazo para atendimento da assistência técnica e demais normas disciplinadoras da matéria.

24.11 - Nenhuma indenização será devida aos proponentes pela elaboração ou pela apresentação de documentação referente ao presente Edital.

24.12 - O objeto licitado deverá apresentar **garantia** mínima de 01 (um) ano.

24.13 - A participação na presente licitação implicará na aceitação integral e irretroatável dos termos deste Edital, seus anexos, bem como a observância dos regulamentos administrativos.

ANEXO I

Quadro de Quantitativos e Especificações Mínimas do(s) Item(ns), e Valores Estimados/Máximos:

Item	Material/Serviço	Unid. medida	Qtd licitada	Valor unitário (R\$)	Valor total (R\$)
1	CALÇA EM BRIM - EPI Nº 36 Calça em brim básica, com 2 bolso frontais e 2 bolsos traseiros. Características Técnicas do tecido: sarja 3/1 peso STD 260 G/M², Tecido pré-encolhido, com tingimento em cores firmes azul royal. Cós com 4cm de largura ½ elástico traseiro (4cm) com presilhas, rebatido co 4 agulhas na costura corrente, abotoamento frontal embutido (tamanho 16cm do gancho (3 botões) para todos os tamanhos, ganchos amplo para evitar que a peça incomode no uso diário. 2 bolsos sobrepostos dianteiros com 32 cm de altura e 18cm de largura e abertura lateral tipo faca (abertura para mão com 18cm). 2 bolsos sobrepostos traseiros com 18cm de altura por 17 cm de largura. Bainha limpa na faca. Com os dizeres "Prefeitura de Joinville" na cor branca, no bolso frontal direito.	Unidade	50	34,27	1.713,50
2	CALÇA EM BRIM - EPI Nº 38 Calça em brim básica, com 2 bolso frontais e 2 bolsos traseiros. Características Técnicas do tecido: sarja 3/1 peso STD 260 G/M², Tecido pré-encolhido, com tingimento em cores firmes azul royal. Cós com 4cm de largura ½ elástico traseiro (4cm) com presilhas, rebatido co 4 agulhas na costura corrente, abotoamento frontal embutido (tamanho 16cm do gancho (3 botões) para todos os tamanhos, ganchos amplo para evitar que a peça incomode no uso diário. 2 bolsos sobrepostos dianteiros com 32 cm de altura e 18cm de largura e abertura lateral tipo faca (abertura para mão com 18cm). 2 bolsos sobrepostos traseiros com 18cm de altura por 17 cm de largura. Bainha limpa na faca. Com os dizeres "Prefeitura de Joinville" na cor branca, no bolso frontal direito.	Unidade	100	34,27	3.427,00
3	CALÇA EM BRIM - EPI Nº 40 Calça em brim básica, com 2 bolso frontais e 2 bolsos traseiros. Características Técnicas do tecido: sarja 3/1 peso STD 260 G/M², Tecido pré-encolhido, com tingimento em cores firmes azul royal. Cós com 4cm de largura ½ elástico traseiro (4cm) com presilhas, rebatido co 4 agulhas na costura corrente, abotoamento frontal embutido (tamanho 16cm do gancho (3 botões) para todos os tamanhos, ganchos amplo para evitar que a peça incomode no uso diário. 2 bolsos sobrepostos	Unidade	300	34,27	10.281,00

	dianteiros com 32 cm de altura e 18cm de largura e abertura lateral tipo faca (abertura para mão com 18cm). 2 bolsos sobrepostos traseiros com 18cm de altura por 17 cm de largura. Bainha limpa na faca. Com os dizeres "Prefeitura de Joinville" na cor branca, no bolso frontal direito.				
4	CALÇA EM BRIM - EPI Nº 42 Calça em brim básica, com 2 bolso frontais e 2 bolsos traseiros. Características Técnicas do tecido: sarja 3/1 peso STD 260 G/M², Tecido pré-encolhido, com tingimento em cores firmes azul royal. Cós com 4cm de largura ½ elástico traseiro (4cm) com presilhas, rebatido co 4 agulhas na costura corrente, abotoamento frontal embutido (tamanho 16cm do gancho (3 botões) para todos os tamanhos, ganchos amplo para evitar que a peça incomode no uso diário. 2 bolsos sobrepostos dianteiros com 32 cm de altura e 18cm de largura e abertura lateral tipo faca (abertura para mão com 18cm). 2 bolsos sobrepostos traseiros com 18cm de altura por 17 cm de largura. Bainha limpa na faca. Com os dizeres "Prefeitura de Joinville" na cor branca, no bolso frontal direito.	Unidade	300	34,27	10.281,00
5	CALÇA EM BRIM - EPI Nº 44 Calça em brim básica, com 2 bolso frontais e 2 bolsos traseiros. Características Técnicas do tecido: sarja 3/1 peso STD 260 G/M², Tecido pré-encolhido, com tingimento em cores firmes azul royal. Cós com 4cm de largura ½ elástico traseiro (4cm) com presilhas, rebatido co 4 agulhas na costura corrente, abotoamento frontal embutido (tamanho 16cm do gancho (3 botões) para todos os tamanhos, ganchos amplo para evitar que a peça incomode no uso diário. 2 bolsos sobrepostos dianteiros com 32 cm de altura e 18cm de largura e abertura lateral tipo faca (abertura para mão com 18cm). 2 bolsos sobrepostos traseiros com 18cm de altura por 17 cm de largura. Bainha limpa na faca. Com os dizeres "Prefeitura de Joinville" na cor branca, no bolso frontal direito.	Unidade	500	34,27	17.135,00
6	CALÇA EM BRIM - EPI Nº 46 Calça em brim básica, com 2 bolso frontais e 2 bolsos traseiros. Características Técnicas do tecido: sarja 3/1 peso STD 260 G/M², Tecido pré-encolhido, com tingimento em cores firmes azul royal. Cós com 4cm de largura ½ elástico traseiro (4cm) com presilhas, rebatido co 4 agulhas na costura corrente, abotoamento frontal embutido (tamanho 16cm do gancho (3 botões) para todos os tamanhos, ganchos amplo para evitar que a peça incomode no uso diário. 2 bolsos sobrepostos dianteiros com 32 cm de altura e 18cm de largura e abertura lateral tipo faca (abertura para mão com 18cm). 2 bolsos sobrepostos traseiros com 18cm de altura por 17 cm de largura. Bainha limpa na faca. Com os dizeres "Prefeitura de Joinville" na cor branca, no bolso frontal direito.	Unidade	350	34,27	11.994,50
7	CALÇA EM BRIM - EPI Nº 48 Calça em brim básica, com 2 bolso frontais e 2 bolsos traseiros. Características Técnicas do tecido: sarja 3/1 peso STD 260 G/M², Tecido pré-encolhido, com tingimento em cores firmes azul royal. Cós com 4cm de largura ½ elástico traseiro (4cm) com presilhas, rebatido co 4 agulhas na costura corrente, abotoamento frontal embutido (tamanho 16cm do gancho (3 botões) para todos os tamanhos, ganchos amplo para evitar que a peça incomode no uso diário. 2 bolsos sobrepostos dianteiros com 32 cm de altura e 18cm de largura e abertura lateral tipo faca (abertura para mão com 18cm). 2 bolsos sobrepostos traseiros com 18cm de altura por 17 cm de largura. Bainha limpa na faca. Com os dizeres "Prefeitura de Joinville" na cor branca, no bolso frontal direito.	Unidade	200	34,27	6.854,00
8	CALÇA EM BRIM - EPI Nº 50 Calça em brim básica, com 2 bolso frontais e 2 bolsos traseiros. Características Técnicas do tecido: sarja 3/1 peso STD 260 G/M², Tecido pré-encolhido, com tingimento em cores firmes azul royal. Cós com 4cm de largura ½ elástico traseiro (4cm) com presilhas, rebatido co 4 agulhas na costura corrente, abotoamento frontal embutido (tamanho 16cm do gancho (3 botões) para todos os tamanhos, ganchos amplo para evitar que a peça incomode no uso diário. 2 bolsos sobrepostos dianteiros com 32 cm de altura e 18cm de largura e abertura lateral tipo faca (abertura para mão com 18cm). 2 bolsos sobrepostos traseiros com 18cm de altura por 17 cm de largura. Bainha limpa na faca. Com os dizeres "Prefeitura de Joinville" na cor branca, no bolso frontal direito.	Unidade	100	34,27	3.427,00
9	CALÇA EM BRIM - EPI Nº 52 Calça em brim básica, com 2 bolso frontais e 2 bolsos traseiros. Características Técnicas do tecido: sarja 3/1 peso STD 260 G/M², Tecido pré-encolhido, com tingimento em cores firmes azul royal. Cós com 4cm de largura ½ elástico traseiro (4cm) com presilhas, rebatido co 4 agulhas na costura corrente, abotoamento frontal embutido (tamanho 16cm do gancho (3 botões) para todos os tamanhos, ganchos amplo para evitar que a peça incomode no uso diário. 2 bolsos sobrepostos dianteiros com 32 cm de altura e 18cm de largura e abertura lateral tipo faca (abertura para mão com 18cm). 2 bolsos sobrepostos traseiros com 18cm de altura por 17 cm de largura. Bainha limpa na faca. Com os dizeres "Prefeitura de Joinville" na cor branca, no bolso frontal direito.	Unidade	50	34,27	1.713,50
10	CALÇA EM BRIM - EPI Nº 54 Calça em brim básica, com 2 bolso frontais e 2 bolsos traseiros. Características Técnicas do tecido: sarja 3/1 peso STD 260 G/M², Tecido pré-encolhido, com tingimento em cores firmes azul royal. Cós com 4cm de largura ½ elástico traseiro (4cm) com presilhas, rebatido co 4 agulhas na costura corrente, abotoamento frontal embutido (tamanho 16cm do gancho (3 botões) para todos os tamanhos, ganchos amplo para evitar que a peça incomode no uso diário. 2 bolsos sobrepostos dianteiros com 32 cm de altura e 18cm de largura e abertura lateral tipo faca (abertura para mão com 18cm). 2 bolsos sobrepostos traseiros com 18cm de altura por 17 cm de largura. Bainha limpa na faca. Com os dizeres "Prefeitura de Joinville" na cor branca, no bolso frontal direito.	Unidade	30	34,27	1.028,10
	CALÇA EM BRIM - EPI Nº 56 Calça em brim básica, com 2 bolso frontais e 2 bolsos traseiros. Características Técnicas do tecido: sarja 3/1 peso STD 260 G/M², Tecido pré-encolhido, com tingimento em cores firmes azul royal. Cós				

11	com 4cm de largura ½ elástico traseiro (4cm) com presilhas, rebatido co 4 agulhas na costura corrente, abotoamento frontal embutido (tamanho 16cm do gancho (3 botões) para todos os tamanhos, ganchos amplo para evitar que a peça incomode no uso diário. 2 bolsos sobrepostos dianteiros com 32 cm de altura e 18cm de largura e abertura lateral tipo faca (abertura para mão com 18cm). 2 bolsos sobrepostos traseiros com 18cm de altura por 17 cm de largura. Bainha limpa na faca. Com os dizeres "Prefeitura de Joinville" na cor branca, no bolso frontal direito.	Unidade	10	34,27	342,70
12	CALÇA EM BRIM - EPINº 58 Calça em brim básica, com 2 bolso frontais e 2 bolsos traseiros. Características Técnicas do tecido: sarja 3/1 peso STD 260 G/M², Tecido pré-encolhido, com tingimento em cores firmes azul royal. Cós com 4cm de largura ½ elástico traseiro (4cm) com presilhas, rebatido co 4 agulhas na costura corrente, abotoamento frontal embutido (tamanho 16cm do gancho (3 botões) para todos os tamanhos, ganchos amplo para evitar que a peça incomode no uso diário. 2 bolsos sobrepostos dianteiros com 32 cm de altura e 18cm de largura e abertura lateral tipo faca (abertura para mão com 18cm). 2 bolsos sobrepostos traseiros com 18cm de altura por 17 cm de largura. Bainha limpa na faca. Com os dizeres "Prefeitura de Joinville" na cor branca, no bolso frontal direito.	Unidade	10	34,27	342,70
13	CAMISETA EM MALHA MANGA CURTA GOLA INGLESA - E.P.I. TAMANHO P Camiseta em malha, encolhimento máximo da malha no varal, 4,8% e na secadora a quente – 8%. Em fio 30 penteado, 100% algodão na cor Azul Royal, manga curta, gola inglesa (careca) – ribana com 2,5 cm de altura, semi-aberta com 2 (dois) botões de pressão plástico nº12 na cor Azul Royal, um bolso sobreposto no lado esquerdo com os dizeres "Prefeitura de Joinville" na cor branca e nas costas os dizeres "Prefeitura de Joinville" na cor branca, com duas faixa de 3 cm cada na cor amarelo esverdeado fosforescente nas mangas, sendo a 1º na extremidade da manga com um intervalo de 3cm entre a outra faixa. Duas faixas na frente e nas costas com largura de 3cm cada, na cor amarelo esverdeado fosforescente na altura do tórax, sendo que a 1º faixa deve ser 1cm abaixo do bolso com um intervalo de 3cm entre a outra faixa abaixo.	Unidade	50	26,37	1.318,50
14	CAMISETA EM MALHA MANGA CURTA GOLA INGLESA - E.P.I. TAMANHO M Camiseta em malha, encolhimento máximo da malha no varal, 4,8% e na secadora a quente – 8%. Em fio 30 penteado, 100% algodão na cor Azul Royal, manga curta, gola inglesa (careca) – ribana com 2,5 cm de altura, semi-aberta com 2 (dois) botões de pressão plástico nº12 na cor Azul Royal, um bolso sobreposto no lado esquerdo com os dizeres "Prefeitura de Joinville" na cor branca e nas costas os dizeres "Prefeitura de Joinville" na cor branca, com duas faixa de 3 cm cada na cor amarelo esverdeado fosforescente nas mangas, sendo a 1º na extremidade da manga com um intervalo de 3cm entre a outra faixa. Duas faixas na frente e nas costas com largura de 3cm cada, na cor amarelo esverdeado fosforescente na altura do tórax, sendo que a 1º faixa deve ser 1cm abaixo do bolso com um intervalo de 3cm entre a outra faixa abaixo.	Unidade	800	26,37	21.096,00
15	CAMISETA EM MALHA MANGA CURTA GOLA INGLESA - E.P.I. TAMANHO G Camiseta em malha, encolhimento máximo da malha no varal, 4,8% e na secadora a quente – 8%. Em fio 30 penteado, 100% algodão na cor Azul Royal, manga curta, gola inglesa (careca) – ribana com 2,5 cm de altura, semi-aberta com 2 (dois) botões de pressão plástico nº12 na cor Azul Royal, um bolso sobreposto no lado esquerdo com os dizeres "Prefeitura de Joinville" na cor branca e nas costas os dizeres "Prefeitura de Joinville" na cor branca, com duas faixa de 3 cm cada na cor amarelo esverdeado fosforescente nas mangas, sendo a 1º na extremidade da manga com um intervalo de 3cm entre a outra faixa. Duas faixas na frente e nas costas com largura de 3cm cada, na cor amarelo esverdeado fosforescente na altura do tórax, sendo que a 1º faixa deve ser 1cm abaixo do bolso com um intervalo de 3cm entre a outra faixa abaixo. Tamanho P, M, G, GG, EG, XG.	Unidade	700	26,37	18.459,00
16	CAMISETA EM MALHA MANGA CURTA GOLA INGLESA - E.P.I. TAMANHO GG Camiseta em malha, encolhimento máximo da malha no varal, 4,8% e na secadora a quente – 8%. Em fio 30 penteado, 100% algodão na cor Azul Royal, manga curta, gola inglesa (careca) – ribana com 2,5 cm de altura, semi-aberta com 2 (dois) botões de pressão plástico nº12 na cor Azul Royal, um bolso sobreposto no lado esquerdo com os dizeres "Prefeitura de Joinville" na cor branca e nas costas os dizeres "Prefeitura de Joinville" na cor branca, com duas faixa de 3 cm cada na cor amarelo esverdeado fosforescente nas mangas, sendo a 1º na extremidade da manga com um intervalo de 3cm entre a outra faixa. Duas faixas na frente e nas costas com largura de 3cm cada, na cor amarelo esverdeado fosforescente na altura do tórax, sendo que a 1º faixa deve ser 1cm abaixo do bolso com um intervalo de 3cm entre a outra faixa abaixo.	Unidade	250	26,37	6.592,50
17	CAMISETA EM MALHA MANGA CURTA GOLA INGLESA - E.P.I. TAMANHO EG Camiseta em malha, encolhimento máximo da malha no varal, 4,8% e na secadora a quente – 8%. Em fio 30 penteado, 100% algodão na cor Azul Royal, manga curta, gola inglesa (careca) – ribana com 2,5 cm de altura, semi-aberta com 2 (dois) botões de pressão plástico nº12 na cor Azul Royal, um bolso sobreposto no lado esquerdo com os dizeres "Prefeitura de Joinville" na cor branca e nas costas os dizeres "Prefeitura de Joinville" na cor branca, com duas faixa de 3 cm cada na cor amarelo esverdeado fosforescente nas mangas, sendo a 1º na extremidade da manga com um intervalo de 3cm entre a outra faixa. Duas faixas na frente e nas costas com largura de 3cm cada, na cor amarelo esverdeado fosforescente na altura do tórax, sendo que a 1º faixa deve ser 1cm abaixo do bolso com um intervalo de 3cm entre a outra faixa abaixo.	Unidade	100	26,37	2.637,00
	CAMISETA EM MALHA MANGA CURTA GOLA INGLESA - E.P.I.				

18	TAMANHO XG Camiseta em malha, encolhimento máximo da malha no varal, 4,8% e na secadora a quente – 8%. Em fio 30 penteado, 100% algodão na cor Azul Royal, manga curta, gola inglesa (careca) – ribana com 2,5 cm de altura, semi-aberta com 2 (dois) botões de pressão plástico nº12 na cor Azul Royal, um bolso sobreposto no lado esquerdo com os dizeres “Prefeitura de Joinville” na cor branca e nas costas os dizeres “Prefeitura de Joinville” na cor branca, com duas faixa de 3 cm cada na cor amarelo esverdeado fosforescente nas mangas, sendo a 1º na extremidade da manga com um intervalo de 3cm entre a outra faixa. Duas faixas na frente e nas costas com largura de 3cm cada, na cor amarelo esverdeado fosforescente na altura do tórax, sendo que a 1º faixa deve ser 1cm abaixo do bolso com um intervalo de 3cm entre a outra faixa abaixo.	Unidade	100	26,37	2.637,00
19	CASACO DE BRIM E.P.I. TAMANHO M Casaco em brim, com 2 bolso frontais tipo faca, sendo um do lado direito e outro do lado esquerdo na parte inferior da japona, na parte inferior da barra com elástico para facilitar o ajuste, manga longa com botão nos punhos, abertura frontal com fechamento por botões escondidos, protegidos por acabamento externo tipo barra para esconder os botões de fechamento frontal. Características Técnicas do tecido: sarja 3/1 peso STD 260 G/M², Tecido pré-encolhido, com tingimento em cores firmes azul royal. Sendo na altura do peito a logomarca no lado esquerdo com os dizeres “Prefeitura de Joinville e o brasão do município” na cor branca e nas costas os dizeres “Prefeitura de Joinville” na cor branca, com duas faixa de 3 cm cada na cor amarelo esverdeado fluorescente nas mangas uma abaixo do cotovelo e a outro acima do cotovelo, sendo a 1º na altura do cotovelo com um intervalo de 3cm entre a outra faixa acima em sintonia com a faixa frontal e dorsal. Duas faixas na frente e nas costas com largura de 3cm cada, na cor amarelo esverdeado fosforescente na altura do tórax, sendo que a 1º faixa deve ser 1cm abaixo do local onde seria a altura de um bolso, com um intervalo de 3cm entre a outra faixa abaixo.	Unidade	100	59,87	5.987,00
20	CASACO DE BRIM E.P.I. TAMANHO G Casaco em brim, com 2 bolso frontais tipo faca, sendo um do lado direito e outro do lado esquerdo na parte inferior da japona, na parte inferior da barra com elástico para facilitar o ajuste, manga longa com botão nos punhos, abertura frontal com fechamento por botões escondidos, protegidos por acabamento externo tipo barra para esconder os botões de fechamento frontal. Características Técnicas do tecido: sarja 3/1 peso STD 260 G/M², Tecido pré-encolhido, com tingimento em cores firmes azul royal. Sendo na altura do peito a logomarca no lado esquerdo com os dizeres “Prefeitura de Joinville e o brasão do município” na cor branca e nas costas os dizeres “Prefeitura de Joinville” na cor branca, com duas faixa de 3 cm cada na cor amarelo esverdeado fluorescente nas mangas uma abaixo do cotovelo e a outro acima do cotovelo, sendo a 1º na altura do cotovelo com um intervalo de 3cm entre a outra faixa acima em sintonia com a faixa frontal e dorsal. Duas faixas na frente e nas costas com largura de 3cm cada, na cor amarelo esverdeado fosforescente na altura do tórax, sendo que a 1º faixa deve ser 1cm abaixo do local onde seria a altura de um bolso, com um intervalo de 3cm entre a outra faixa abaixo.	Unidade	150	59,87	8.980,50
21	CASACO DE BRIM E.P.I. TAMANHO GG Casaco em brim, com 2 bolso frontais tipo faca, sendo um do lado direito e outro do lado esquerdo na parte inferior da japona, na parte inferior da barra com elástico para facilitar o ajuste, manga longa com botão nos punhos, abertura frontal com fechamento por botões escondidos, protegidos por acabamento externo tipo barra para esconder os botões de fechamento frontal. Características Técnicas do tecido: sarja 3/1 peso STD 260 G/M², Tecido pré-encolhido, com tingimento em cores firmes azul royal. Sendo na altura do peito a logomarca no lado esquerdo com os dizeres “Prefeitura de Joinville e o brasão do município” na cor branca e nas costas os dizeres “Prefeitura de Joinville” na cor branca, com duas faixa de 3 cm cada na cor amarelo esverdeado fluorescente nas mangas uma abaixo do cotovelo e a outro acima do cotovelo, sendo a 1º na altura do cotovelo com um intervalo de 3cm entre a outra faixa acima em sintonia com a faixa frontal e dorsal. Duas faixas na frente e nas costas com largura de 3cm cada, na cor amarelo esverdeado fosforescente na altura do tórax, sendo que a 1º faixa deve ser 1cm abaixo do local onde seria a altura de um bolso, com um intervalo de 3cm entre a outra faixa abaixo.	Unidade	150	59,87	8.980,50
22	CASACO DE BRIM E.P.I. TAMANHO EG Casaco em brim, com 2 bolso frontais tipo faca, sendo um do lado direito e outro do lado esquerdo na parte inferior da japona, na parte inferior da barra com elástico para facilitar o ajuste, manga longa com botão nos punhos, abertura frontal com fechamento por botões escondidos, protegidos por acabamento externo tipo barra para esconder os botões de fechamento frontal. Características Técnicas do tecido: sarja 3/1 peso STD 260 G/M², Tecido pré-encolhido, com tingimento em cores firmes azul royal. Sendo na altura do peito a logomarca no lado esquerdo com os dizeres “Prefeitura de Joinville e o brasão do município” na cor branca e nas costas os dizeres “Prefeitura de Joinville” na cor branca, com duas faixa de 3 cm cada na cor amarelo esverdeado fluorescente nas mangas uma abaixo do cotovelo e a outro acima do cotovelo, sendo a 1º na altura do cotovelo com um intervalo de 3cm entre a outra faixa acima em sintonia com a faixa frontal e dorsal. Duas faixas na frente e nas costas com largura de 3cm cada, na cor amarelo esverdeado fosforescente na altura do tórax, sendo que a 1º faixa deve ser 1cm abaixo do local onde seria a altura de um bolso, com um intervalo de 3cm entre a outra faixa abaixo.	Unidade	50	59,87	2.993,50
	CASACO DE BRIM E.P.I. TAMANHO XG Casaco em brim, com 2 bolso frontais tipo faca, sendo um do lado direito e outro do lado esquerdo na parte inferior da japona, na parte				

23	inferior da barra com elástico para facilitar o ajuste, manga longa com botão nos punhos, abertura frontal com fechamento por botões escondidos, protegidos por acabamento externo tipo barra para esconder os botões de fechamento frontal. Características Técnicas do tecido: sarja 3/1 peso STD 260 G/M², Tecido pré-encolhido, com tingimento em cores firmes azul royal. Sendo na altura do peito a logomarca no lado esquerdo com os dizeres "Prefeitura de Joinville e o brasão do município" na cor branca e nas costas os dizeres "Prefeitura de Joinville" na cor branca, com duas faixa de 3 cm cada na cor amarelo esverdeado fluorescente nas mangas uma abaixo do cotovelo e a outro acima do cotovelo, sendo a 1º na altura do cotovelo com um intervalo de 3cm entre a outra faixa acima em sintonia com a faixa frontal e dorsal. Duas faixas na frente e nas costas com largura de 3cm cada, na cor amarelo esverdeado fosforescente na altura do tórax, sendo que a 1º faixa deve ser 1cm abaixo do local onde seria a altura de um bolso, com um intervalo de 3cm entre a outra faixa abaixo.	Unidade	50	59,87	2.993,50
Total Geral					151.215,00

ANEXO II

Modelo de Proposta de Preços

À

Secretaria de Administração e Planejamento

Item	Material	Quantidade	Marca/Modelo	Unidade	Valor Unitário	Valor Total

Preço total em R\$ por extenso:

Validade da Proposta:

Garantia:

Dados do licitante:

Razão Social/Nome:

Endereço:

Município:

Estado:

CEP:

CNPJ/CPF/MF:

Fone: ()

Fax: ()

E-Mail:

Banco:

Agência:

Conta:

Representante:

Fone: ()

Fax: ()

Dados do Representante Legal da Empresa para assinatura do Contrato:

Nome:

CPF:

Cargo/Função:

Local e data:

Assinatura/Carimbo

ANEXO III

Modelo - Declaração de que o licitante cumpre o disposto no inciso XXXIII do art.7º da Constituição Federal

DECLARAÇÃO

....., inscrito no CNPJ nº....., por intermédio de seu representante legal o(a) Sr(a)....., portador(a) da Carteira de

Identidade nº..... e do CPF nº....., **DECLARA**, para fins do disposto no [inciso V do art. 27 da Lei no 8.666, de 21 de junho de 1993](#), acrescido pela Lei nº 9.854, de 27 de outubro de 1999, que não emprega menor de dezoito anos em trabalho noturno, perigoso ou insalubre e não emprega menor de dezesseis anos.

Ressalva: emprega menor, a partir de quatorze anos, na condição de aprendiz () .

(Observação: em caso afirmativo, assinalar a ressalva acima)

Local e Data:

Nome, cargo e assinatura

Razão Social da empresa

ANEXO IV

Modelo de declaração de atendimento às condições de habilitação

NOME/RAZÃO SOCIAL DA EMPRESA:

CNPJ:

ENDEREÇO:

DECLARAÇÃO

Declaramos para efeitos do atendimento do **item 5.2** do Edital de Pregão Eletrônico nº **282/2015**, instaurado pela Secretaria de Administração e Planejamento, conforme exigido pelo inciso VII, do art. 4º, da Lei Federal nº 10.520, de 17 de julho de 2002, que atendemos plenamente as condições de habilitação estabelecidas neste Edital.

Ressalva: Em se tratando de Microempresa ou Empresa de Pequeno Porte com restrição fiscal, deverá esclarecer que atende as condições de habilitação, exceto a regularidade fiscal.

Local e data,

NOME E ASSINATURA DO REPRESENTANTE DA EMPRESA

ANEXO V

MODELO SUGERIDO DE ATESTADO DE CAPACIDADE TÉCNICA (*TIMBRE DA EMPRESA QUE ESTÁ FORNECENDO O ATESTADO*)

ATESTADO DE CAPACIDADE TÉCNICA

Atestamos para os devidos fins, que a empresa, estabelecida na Rua, Bairro, na cidade de, inscrita no C.N.P.J. nº, forneceu a esta empresa, inscrita no C.N.P.J. nº, os itens conforme segue:

Descrição

Atestamos outrossim, que a mesma sempre atendeu a todos os requisitos, tantos na qualidade quanto na pontualidade dos equipamentos, nada havendo que possa desaboná-la.

Nome, Assinatura do Responsável legal da empresa

(Cargo/Função)

(carimbo CNPJ)

ANEXO VI

Minuta da Ata de Registro de Preços

VALIDADE: 12 (doze) MESES

Aos ___ dias do mês de _____ de 2015, reuniram-se na Unidade de Processos, tendo como Pregoeiro(a) Sr.(a) _____, de acordo com a Portaria nº ___/___, doravante denominada ÓRGÃO PROMOTOR, nos termos da Lei nº 10.520, de 17 de julho de 2002, Decreto nº 7.892, de 23 de janeiro de 2013 e do Decreto Municipal nº 14.040, de 18 de dezembro de 2007, e das demais normas legais aplicáveis, em face da classificação das propostas apresentadas no **Pregão Eletrônico** para **Registro de Preços** nº **282/2015**, cujo resultado foi publicado no Diário Oficial do Estado de Santa Catarina e homologado pelo Secretário de Administração e Planejamento, Sr. Miguel Angelo Bertolini, CPF _____ e pela Diretora Executiva, Sra. Rubia Mara Beilfuss, CPF nº _____, RESOLVE registrar os preços para futura e eventual **aquisição de uniformes (Materiais e Equipamentos de Proteção Individual - EPI's)**, nas quantidades, termos e condições descritos no Edital e seus anexos, que passa a fazer parte desta, tendo sido, os referidos preços, oferecidos pela empresa cuja proposta foi classificada em 1º lugar no certame acima numerado, qual seja: _____ R\$ _____ (valor por extenso ...), irrealizável.

CLÁUSULA PRIMEIRA – DO OBJETO

1.1 – A presente ata tem por objeto o registro para fornecimento, quando requerido, dos seguintes itens:

CLÁUSULA SEGUNDA – DA VALIDADE DOS PREÇOS

2.1 – A presente Ata de Registro de Preços terá validade de **12 (doze) meses**, a partir da sua publicação.

2.2 – Durante o prazo de validade desta Ata de Registro de Preços, o **Município de Joinville não será obrigado a adquirir o objeto referido na Cláusula Primeira exclusivamente pelo Sistema de Registro de Preços**, facultando-se a realização de licitação específica para a aquisição pretendida, assegurada a preferência ao fornecedor registrado em igualdade de condições, ou, cancelar a Ata na ocorrência de alguma das hipóteses legalmente previstas para tanto, garantidos à detentora, neste caso, o contraditório e a ampla defesa.

CLÁUSULA TERCEIRA – DOS PRAZOS E DA FORMA DE ENTREGA

3.1 – A vigência dos futuros contratos estará adstrita ao tempo necessário à entrega, ao pagamento do objeto licitado e a vigência do crédito orçamentário, que será estabelecida expressamente no termo contratual.

3.2 – O objeto deverá ser entregue de forma parcelada, no prazo de até 30 (trinta) dias após cada solicitação efetuada pelo gestor do contrato, através do envio da nota de empenho.

3.3 - O objeto licitado deverá ser entregue no Almoxarifado Central da PMJ, situado na Rua Raimundo Welter nr. 180 – Galpão 07(lateral da Av. Santos Dumont), Bairro Vila Cubatão – Joinville/SC, de segunda a sexta-feira das 08:00 às 12:00 – A/C Marlon (fone: 3437-8802).

CLÁUSULA QUARTA - DAS CONDIÇÕES PARA CONTRATAÇÃO

4.1 – A contratação do(s) licitante(s) vencedor(es) do presente Pregão será representada pela expedição do Contrato, da qual constará, no mínimo, identificação da licitação, especificações resumidas do produto licitado, quantitativo, preço unitário e total, fornecedor, local e prazo para entrega dos produtos.

4.2 – Convocação para assinatura da Contrato:

4.2.1 – Concluído o processo licitatório, homologado o seu resultado e adjudicado o objeto ao respectivo(s) concorrente(s) vencedor(s), este(s) será(ão) convocada(s) por e-mail para, no prazo de **5 (cinco) dias** contados da data da convocação, assinar o Contrato.

4.3 – Ao assinar a Ata de Registro de Preços, e eventualmente o contrato de fornecimento, a proponente vencedora obriga-se a vender os bens registrados, conforme especificações e condições contidas no edital, em seus anexos e também na proposta apresentada;

4.4 – Na oportunidade de assinatura da ata de registro de preços a proponente deverá trazer certidões atualizadas de regularidade fiscal junto aos seguintes órgãos: **Fazenda Federal, Fazenda Estadual, Fazenda Municipal**, do domicílio ou sede da proponente, - **INSS** e Fundo de Garantia por

CLÁUSULA QUINTA – DO PAGAMENTO

5.1 – O pagamento será efetivado de acordo com a(s) proposta(s) de preços apresentada(s) pelo(s) vencedor(s) neste **Pregão**, observado o que consta neste Edital e seus Anexos, inclusive quanto à forma e condições de pagamento.

5.2 – O pagamento será efetivado mediante apresentação da nota fiscal eletrônica/fatura que deverá ser emitida em nome do Contratante, da qual deverá constar o número desta licitação, empenho, acompanhado da liberação da Secretaria requisitante e das Certidões Negativas de Regularidade Fiscal (**Federal, Estadual, Municipal, FGTS e INSS e a Certidão Negativa de Débitos Trabalhistas**) regularizadas.

5.3 – As retenções tributárias serão aplicadas de acordo com as legislações Federais, Estaduais e Municipais vigentes.

5.4 – O pagamento será efetuado em até 30 (trinta) dias após a entrega dos produtos e apresentação da nota fiscal na Contabilidade Geral da Entidade Contratante.

5.5 – Em caso de atraso no pagamento será aplicado como índice de atualização monetária o IPCA – Índice Nacional de Preços ao Consumidor Amplo.

CLÁUSULA SEXTA – DAS CONDIÇÕES DE FORNECIMENTO

6.1 – A entrega do objeto só estará caracterizada mediante emissão de Autorização de Fornecimento/AF dos itens contratados.

6.2 – O fornecedor ficará obrigado a atender todos os pedidos efetuados durante a vigência desta Ata, mesmo que a entrega deles decorrente estiver prevista para data posterior à do seu vencimento.

6.3 – Os materiais deverão ser entregues acompanhados da Nota Fiscal/Fatura correspondente.

CLÁUSULA SÉTIMA – DAS SANÇÕES

7.1 – As sanções e penalidades que poderão ser aplicadas ao **PROPONENTE/CONTRATADO** são as previstas na Lei Federal nº 10.520, de 17 de julho de 2002, na Lei Municipal nº 4.832, de 22 de setembro de 2003 e alterações posteriores, neste Pregão e no Contrato.

7.2 – Penalidades que poderão ser cominadas ao **PROPONENTE/CONTRATADO**, garantida a prévia defesa no prazo de 05 (cinco) dias úteis:

I – **Multa**, que será deduzida dos respectivos créditos, ou cobrados administrativamente ou judicialmente, correspondente a:

a) 15% (quinze por cento) do valor da proposta, no caso de desistência de proposta ou deixar de entregar ou apresentar documentação falsa exigida para o certame, não celebrar contrato;

b) 0,2% (zero vírgula dois por cento) do valor da proposta por dia que exceder ao prazo para entrega do objeto, até o limite de 15% (quinze por cento);

c) 15% (quinze por cento) do valor da proposta, pela inexecução contratual, por parte do proponente vencedor, sem prejuízo da apuração e reparação do dano que a exceder;

II – **Impedimento de licitar e contratar** com o Município de Joinville, Administração Direta e Indireta, nas hipóteses abaixo e o **descredenciamento** do Cadastro Central de Fornecedores do Município de Joinville e do SICAF, **pelo prazo de até 05 (cinco) anos**, sem prejuízo das demais cominações legais e contratuais, de acordo com o art. 7º da Lei Federal nº 10.520, de 17 de julho de 2002:

a) recusar-se a retirar a Autorização de Fornecimento (AF) ou assinar o Contrato, quando convocado dentro do prazo de validade da proposta;

b) deixar de apresentar os documentos discriminados no Edital, tendo declarado que cumpria os requisitos de habilitação;

c) apresentar documentação falsa para participar no certame, conforme registrado em ata, ou demonstrado em procedimento administrativo, mesmo que posterior ao encerramento do certame;

d) retardar a execução do certame por conduta reprovável do proponente, registrada em ata;

e) não manter a proposta;

f) desistir de lance realizado na fase de competição;

g) comportar-se de modo inidôneo durante a realização do certame, registrado em ata;

h) cometer fraude fiscal demonstrada durante ou após a realização do certame;

i) fraudar a execução do contrato;

j) descumprir as obrigações decorrentes do contrato.

7.3 – As multas deverão ser pagas junto à Tesouraria da Secretaria de Fazenda do Município até o dia de pagamento que o **PROPONENTE/CONTRATADO** tiver direito ou poderão ser cobradas judicialmente após 30 (trinta) dias da notificação.

7.4 – Nas penalidades previstas neste edital, a Administração considerará, motivadamente, a gravidade da

falta, seus efeitos, bem como os antecedentes do **PROPONENTE/CONTRATADO**, graduando-as e podendo deixar de aplicá-las, se admitidas as justificativas do **PROPONENTE/CONTRATADO**, nos termos do que dispõe o art. 7º da Lei nº 10.520/2002.

7.5 – As penalidades aplicadas serão registradas no cadastro do **PROPONENTE/CONTRATADO**.

7.6 – Nenhum pagamento será realizado ao **PROPONENTE/CONTRATADO** enquanto pendente de liquidação qualquer obrigação financeira que lhe for imposta em virtude de penalidade ou inadimplência contratual.

CLÁUSULA OITAVA – DA ALTERAÇÃO DA ATA

8.1 – O preço registrado poderá ser revisto em decorrência de eventual redução daqueles praticados no mercado, ou de fato que eleve o custo dos serviços ou bem registrados, cabendo ao Órgão Gerenciador da Ata promover as necessárias negociações junto aos fornecedores.

8.2 – Quando o preço inicialmente registrado, por motivo superveniente, tornar-se superior ao preço praticado no mercado o Órgão Gerenciador deverá:

- a) convocar o fornecedor visando à negociação para redução de preços e sua adequação ao praticado pelo mercado;
- b) frustrada a negociação, o fornecedor será liberado do compromisso assumido;
- c) convocar os demais fornecedores visando igual oportunidade de negociação.

8.3 – Quando o preço de mercado tornar-se superior aos preços registrados e o fornecedor, mediante requerimento devidamente comprovado, não puder cumprir o compromisso, o Órgão Gerenciador poderá:

- a) liberar o fornecedor do compromisso assumido, sem aplicação da penalidade, confirmando a veracidade dos motivos e comprovantes apresentados, se a comunicação ocorrer antes do pedido de fornecimento.
- b) convocar os demais fornecedores visando igual oportunidade de negociação.

8.4 – A alteração da Ata de Registro de Preços dependerá em qualquer caso da comprovação das condições de habilitação atualizadas do fornecedor convocado.

8.5 – Não havendo êxito nas negociações, o Órgão Gerenciador deverá proceder à revogação da Ata de Registro de Preços, adotando as medidas cabíveis para obtenção da contratação mais vantajosa.

CLÁUSULA NONA – DO CANCELAMENTO DA ATA DE REGISTRO DE PREÇOS.

9.1 – O fornecedor terá seu registro cancelado quando:

- a) descumprir as condições da Ata de Registro de Preços;
- b) não retirar a respectiva nota de empenho ou instrumento equivalente, no prazo estabelecido pela Administração, sem justificativa aceitável;
- c) não aceitar reduzir o seu preço registrado, na hipótese de este se tornar superior àqueles praticados no mercado;
- d) presentes razões de interesse público.

9.2 – O cancelamento de registro, nas hipóteses acima previstas, assegurados o contraditório e ampla defesa, será formalizado por despacho da autoridade competente do Órgão Gerenciador.

9.3 – O fornecedor poderá solicitar o cancelamento do seu Registro de Preço na ocorrência de fato superveniente que venha comprometer a perfeita execução contratual, decorrentes de caso fortuito ou de força maior devidamente comprovados.

9.4 – A comunicação do cancelamento do preço registrado, nos casos previstos nesta cláusula, será feita mediante publicação em imprensa oficial do Município.

CLÁUSULA DÉCIMA – DA AUTORIZAÇÃO PARA AQUISIÇÃO E EMISSÃO DAS ORDENS DE COMPRA.

10.1 – As aquisições do objeto da presente Ata de Registro de Preços serão autorizadas, caso a caso, pelo Órgão Gerenciador/Unidade de Suprimentos.

CLÁUSULA DÉCIMA PRIMEIRA – DAS DISPOSIÇÕES FINAIS

11.1 – As questões decorrentes da utilização da presente ata, que não possam ser dirimidas administrativamente, serão processadas e julgadas na Justiça Estadual, no Foro da Cidade de Joinville - SC, com exclusão de qualquer outro por mais privilegiado que seja, salvo nos casos previstos no art. 102, inciso I, alínea “d”, da Constituição Federal.

Joinville, ___ de _____ de 2015.

Pregoeiro(a):

De acordo:

Miguel Angelo Bertolini
Secretário de Administração e Planejamento

Daniela Civinski Nobre
Diretora Executiva

Contratada
Nome do Representante
Cargo/função

ANEXO VII

MINUTA DO CONTRATO

TERMO DE CONTRATO N°/2015

Termo de Contrato que entre si celebram o **MUNICÍPIO DE JOINVILLE** – Secretaria de Gestão de Pessoas, inscrito no C.N.P.J. n° 83.169.623/0001-10, ora em diante denominado **CONTRATANTE** e a empresa _____, inscrita no C.N.P.J. n°. _____, doravante denominada **CONTRATADA**, para **aquisição de uniformes (Materiais e Equipamentos de Proteção Individual - EPI's)**, conforme especificações abaixo, na forma de **Pregão Eletrônico n° 282/2015**, a ser regido pela Lei Federal n° 10.520, de 17 de julho de 2002, a Lei Municipal n° 4.832, de 22 de setembro de 2003, Lei Complementar n° 123, de 14 de dezembro de 2006, Decreto 5.450, de 31 de maio de 2005, com aplicação subsidiária da Lei n° 8.666, de 21 de junho de 1993 e alterações posteriores e demais normas legais federais, estaduais e municipais vigentes.

Aos xx dias de xxxxxx de 2015, na sede da Prefeitura Municipal de Joinville, presente o Sr. _____, CPF n° xxxxxxxxxxxx, Secretária de Gestão de Pessoas, e compareceu o Sr. _____, CPF n° _____ da empresa _____, para como seu representante legal, firmar com o **CONTRATANTE** o presente Contrato, pelo qual se obriga a fornecer o objeto deste Contrato, na forma e condições estabelecidas no edital de **Pregão Eletrônico n° 282/2015** e nas cláusulas seguintes:

CLÁUSULA PRIMEIRA - Objeto do Contrato

1.1 - Este contrato tem por objeto a **aquisição de uniformes (Materiais e Equipamentos de Proteção Individual - EPI's)**, conforme descrição abaixo:

CLÁUSULA SEGUNDA – Forma de Fornecimento

2.1 – O fornecimento do objeto do presente Contrato será de **forma parcelada**, de acordo com a cláusula quinta deste instrumento.

2.2 – Fica vinculado este termo contratual as condições do Edital e seus anexos do processo licitatório Pregão Eletrônico n° **282/2015** e à proposta da Contratada.

CLÁUSULA TERCEIRA - Preço

3.1 - O valor deste Contrato para efeitos financeiros, fiscais e orçamentários é de R\$ xxxxxxxxxxxx,00 (xxxxxxxxxxx reais), sendo o mesmo fixo e irrevogável.

CLÁUSULA QUARTA - Condições de Pagamento

4.1 - O **CONTRATANTE** responsabilizar-se-á pelo pagamento de modificações que forem devidamente autorizadas pela secretaria gestora do contrato.

4.1 – O pagamento será efetivado de acordo com a(s) proposta(s) de preços apresentada(s) pelo(s) vencedor(s) do **Pregão** que originou este contrato, observado o que consta no Edital e seus Anexos, inclusive quanto à forma e condições de pagamento.

4.2 – O pagamento será efetivado mediante apresentação da nota fiscal /fatura que deverá ser emitida em nome do **CONTRATANTE**, da qual deverá constar o número desta licitação, empenho, acompanhado da liberação da Secretaria requisitante e das negativas fiscais (Federal, Estadual, Municipal, FGTS e INSS e a Certidão de Negativa de Débitos Trabalhistas, conforme Lei 12.440 de 07 de julho de 2011) regularizadas.

4.3 – As retenções tributárias serão aplicadas de acordo com as legislações federais, estaduais e municipais vigentes.

4.4 – O pagamento será efetuado em até 30 (trinta) dias após a entrega do objeto e apresentação da nota

fiscal na Contabilidade Geral da entidade Contratante.

4.5 – Em caso de atraso no pagamento será aplicado como índice de atualização monetária o IPCA – Índice Nacional de Preços ao Consumidor Amplo.

CLÁUSULA QUINTA - Prazo e Local de Entrega do Objeto

5.1 – O prazo de vigência deste contrato será até 31 de dezembro do ano correspondente, a partir da assinatura do contrato.

5.2 – O objeto deverá ser entregue de forma parcelada, no prazo de até 30 (trinta) dias após cada solicitação efetuada pelo gestor do contrato, através do envio da nota de empenho.

5.3 - O local para entrega será no Almoxarifado Central da PMJ, situado na Rua Raimundo Welter nr. 180 – Galpão 07 (lateral da Av. Santos Dumont), Bairro Vila Cubatão – Joinville/SC, de segunda a sexta-feira das 08:00 às 12:00 – A/C Marlon (fone: 3437-8802).

CLÁUSULA SEXTA - Recursos para Atender as Despesas

6.1 - As despesas provenientes do objeto desta licitação correrão pela seguinte dotação orçamentária:

300-0.58001.10.302.2.2.1106.0.339000 - Aplicações Diretas

CLÁUSULA SÉTIMA - Gestão do Contrato

7.1 - A gestão do contrato será realizada pela **Secretaria de Gestão de Pessoas**, sendo a mesma responsável pelo recebimento e fiscalização do objeto licitado, devendo ser observado o disposto no art. 67 da Lei nº 8.666/93.

CLÁUSULA OITAVA - Direito de Fiscalização

8.1 - O **CONTRATANTE** exercerá ampla fiscalização do objeto contratado, o que em nenhuma hipótese eximirá a **CONTRATADA** das responsabilidades fixadas pelo Código Civil e pelo Código de Defesa do Consumidor.

8.2 - A fiscalização do **CONTRATANTE** transmitirá por escrito as instruções, ordens e reclamações, competindo-lhe a decisão nos casos de dúvidas que surgirem no decorrer da vigência contratual.

CLÁUSULA NONA - Responsabilidades do CONTRATANTE

9.1 – Cumprir e fazer cumprir as disposições deste contrato.

9.2 – Determinar, quando cabível, as modificações consideradas necessárias à perfeita execução do contrato e a tutelar o interesse público.

9.3 – Intervir no fornecimento do objeto licitado nos casos previstos em lei e na forma deste contrato visando proteger o interesse público.

9.5 – Prestar as informações e os esclarecimentos que venham a ser solicitados pela **CONTRATADA**.

9.6 - Efetuar o pagamento à **CONTRATADA**, de acordo com a forma e prazo estabelecidos neste contrato.

9.7 - Conferir, vistoriar e aprovar o objeto entregue, conforme especificações técnicas contidas nos Anexos I, IX e X do Edital.

CLÁUSULA DÉCIMA - Responsabilidades da CONTRATADA

10.1 – A **CONTRATADA** obriga-se a aceitar acréscimos ou supressões que o **CONTRATANTE** realizar, até o limite de 25% (vinte e cinco por cento) do valor inicial do contrato.

10.2 – Assumir integral responsabilidade pelo fornecimento do objeto contratual que vir a efetuar, estando sempre de acordo com o estabelecido nas normas deste contrato e do **Edital de Pregão Eletrônico nº 282/2015** e seus anexos.

10.3 – Assumir integral responsabilidade pelos danos decorrentes deste fornecimento, inclusive perante terceiros.

10.4 – Deverá proceder as correções que se tornarem necessárias à perfeita realização do objeto contratado, fornecendo-o em perfeitas condições e de acordo com a fiscalização do **CONTRATANTE**.

10.5 – Todas as despesas decorrentes do transporte, entrega e em caso de envio e retorno do objeto para substituição correrão por conta da **CONTRATADA**.

10.6 – Entregar o objeto contratado de acordo com as especificações e quantitativos, constantes nos Anexos I, IX e X do Edital.

10.6.1 – Os produtos em desconformidade com o especificado, serão devolvidos ficando a cargo das empresas vencedoras os custos do transporte e outros advindos da entrega.

10.7 – Manter, até o cumprimento final de sua obrigação, todas as condições de habilitação e qualificação exigidas na licitação, devendo comunicar imediatamente ao **CONTRATANTE** qualquer alteração.

10.8 – Todas as despesas decorrentes do transporte e entrega do objeto correrão por conta do vencedor da licitação.

CLÁUSULA DÉCIMA PRIMEIRA - Das Sanções

11.1 – As sanções e penalidades que poderão ser aplicadas ao **PROPONENTE/CONTRATADO** são as previstas na Lei Federal nº 10.520, de 17 de julho de 2002, na Lei Municipal nº 4.832, de 22 de setembro de 2003 e alterações posteriores, neste Pregão e no Contrato.

11.2 – Penalidades que poderão ser cominadas ao **PROPONENTE/CONTRATADO**, garantida a prévia defesa no prazo de 05 (cinco) dias úteis:

I – **Multa**, que será deduzida dos respectivos créditos, ou cobrados administrativamente ou judicialmente, correspondente a:

- a) 15% (quinze por cento) do valor da proposta, no caso de desistência de proposta ou deixar de entregar ou apresentar documentação falsa exigida para o certame, não celebrar contrato;
- b) 0,2% (zero vírgula dois por cento) do valor da proposta por dia que exceder ao prazo para entrega do objeto, até o limite de 15% (quinze por cento);
- c) 15% (quinze por cento) do valor da proposta, pela inexecução contratual, por parte do proponente vencedor, sem prejuízo da apuração e reparação do dano que a exceder;

II – **Impedimento de licitar e contratar** com o Município de Joinville, Administração Direta e Indireta, nas hipóteses abaixo e o **descredenciamento** do Cadastro Central de Fornecedores do Município de Joinville e do SICAF, **pelo prazo de até 05 (cinco) anos**, sem prejuízo das demais cominações legais e contratuais, de acordo com o art. 7º, da Lei Federal nº 10.520, de 17 de julho de 2002:

- a) recusar-se a assinar o contrato, quando convocado dentro do prazo de validade da proposta;
- b) deixar de apresentar os documentos discriminados no Edital, tendo declarado que cumpria os requisitos de habilitação;
- c) apresentar documentação falsa para participar no certame, conforme registrado em ata, ou demonstrado em procedimento administrativo, mesmo que posterior ao encerramento do certame;
- d) retardar a execução do certame por conduta reprovável do proponente, registrada em ata;
- e) não manter a proposta;
- f) desistir de lance realizado na fase de competição;
- g) comportar-se de modo inidôneo durante a realização do certame, registrado em ata;
- h) cometer fraude fiscal demonstrada durante ou após a realização do certame;
- i) fraudar a execução do contrato;
- j) descumprir as obrigações decorrentes do contrato.

11.3 – As multas deverão ser pagas junto à Tesouraria da Secretaria de Fazenda do Município até o dia de pagamento que o **PROPONENTE/CONTRATADO** tiver direito ou poderão ser cobradas judicialmente após 30 (trinta) dias da notificação.

11.4 – Nas penalidades previstas neste edital, a Administração considerará, motivadamente, a gravidade da falta, seus efeitos, bem como os antecedentes do **PROPONENTE/CONTRATADO**, graduando-as e podendo deixar de aplicá-las, se admitidas as justificativas do **PROPONENTE/CONTRATADO**, nos termos do que dispõe o art. 7º da Lei nº 10.520/2002.

11.5 – As penalidades aplicadas serão registradas no cadastro do **PROPONENTE/CONTRATADO**.

11.6 – Nenhum pagamento será realizado ao **PROPONENTE/CONTRATADO** enquanto pendente de liquidação qualquer obrigação financeira que lhe for imposta em virtude de penalidade ou inadimplência contratual.

CLÁUSULA DÉCIMA SEGUNDA – Rescisão

12.1 - A rescisão do presente poderá ser:

- a) determinada por ato unilateral e escrito da Administração, nos casos enumerados nos incisos I a XII e XVII do art. 78 da Lei nº 8.666/93 e alterações posteriores;
- b) a inexecução total ou parcial do presente enseja sua rescisão pela Administração, com as consequências previstas na cláusula décima-primeira;
- c) amigável, por acordo entre as partes, mediante autorização escrita e fundamentada da autoridade competente, reduzida a termo no processo licitatório, desde que haja conveniência da Administração;
- d) constituem motivos para rescisão do presente os previstos no artigo 78 da Lei nº 8.666/93 e alterações posteriores;
- e) em caso de rescisão prevista nos incisos XII a XVII do artigo 78 da Lei nº 8.666/93 e alterações posteriores, sem que haja culpa da **CONTRATADA**, será esta ressarcida dos prejuízos regularmente comprovados, quando os houver sofrido;
- f) a rescisão do presente de que trata o inciso I do artigo 78 acarretará as consequências previstas no artigo 80, incisos I a IV, ambos da Lei nº 8.666/93 e alterações posteriores;
- g) ficam resguardados os direitos da Administração, em caso de rescisão administrativa, na forma estabelecida no inciso IX do art. 55 da Lei nº 8.666/93 e previsto no art. 77 da Lei nº 8.666/93.

12.2 – Sem prejuízo de quaisquer sanções aplicáveis, a critério do **CONTRATANTE**, a rescisão importará em impedimento de licitar e contratar com o município, na forma do inciso II, do item 11.2.

CLAUSULA DÉCIMA-TERCEIRA – Legislação Aplicável

13.1 – Nos termos do previsto no artigo 55, inciso XII, da Lei nº 8.666/93, aplica-se ao presente contrato a presente legislação:

- a) Lei nº 10.520/02;
- b) Lei nº 8.666/93;
- c) Decreto 5.450/05;
- d) Código de Defesa do Consumidor;
- e) Código Civil;
- f) Código Penal;
- g) Código Processo Civil;
- h) Código Processo Penal;
- i) Legislação trabalhista e previdenciária;
- j) Estatuto da Criança e do Adolescente; e
- k) Demais normas aplicáveis.

CLÁUSULA DÉCIMA-QUARTA - Foro

14.1 - Para dirimir questões decorrentes deste Contrato fica eleito o Foro da Comarca de Joinville, com renúncia expressa a qualquer outro.

14.2 - E, por estarem assim justos e contratados, assinam o presente em 03 (três) vias de igual teor e forma.

Joinville, __ de _____ de 20__.

Secretaria de Gestão de Pessoas

Nome

Secretária

(Contratada)

(Representante Legal)

(Cargo)

ANEXO VIII

Minuta da Autorização de Fornecimento (AF)

AUTORIZAÇÃO DE FORNECIMENTO Nº...../2015

Autorização de fornecimento vinculada à Ata de Registro de Preços e ao Edital de Pregão Eletrônico nº 282/2015.

Lote	Item	Quantidade	Undade	Descrição	Valor Unitario	Valor total
-------------	-------------	-------------------	---------------	------------------	-----------------------	--------------------

Local de Entrega:

Prazo de Entrega:

Fornecedor:

CNPJ:

Endereço: Bairro: CEP:

Município: Estado:

Telefone

Representante Legal da empresa:

CPF:

E-mail:

OBSERVAÇÕES:

1) Emitir nota fiscal em nome de: **MUNICÍPIO DE JOINVILLE**, inscrito no **C.N.P.J. nº 83.169.623/0001-10**.

2) Advertimos que o não cumprimento das obrigações assumidas na fase licitatória estarão sujeitas as sanções previstas no edital.

3) São partes integrantes desta Autorização de Fornecimento (AF), como se transcritos estivessem, o edital de licitação **Pregão Eletrônico nº 282/2015**, seus anexos, a Ata de Registro de Preços, e quaisquer complementos, os documentos, propostas e informações apresentadas pela licitante vencedora e que deram suporte ao julgamento da licitação.

Data de emissão: xx de xxxxxxxx de 2015.

Município de Joinville

(NOME)

Secretaria de Gestão de Pessoas

(Contratada)

(Representante Legal)

(Cargo)

ANEXO IX

TERMO DE REFERÊNCIA - AQUISIÇÃO SEI Nº 0159922/2015 - SGP.USS

I-Objeto para a contratação:

Aquisição de Uniformes (Materiais e Equipamentos de Proteção Individual - EPI's) para Servidores das Subprefeituras Regionais, Secretaria de Infraestrutura Urbana e Servidores Operacionais que atuam nas Escolas do Município e Fundações, de acordo com as especificações e descrições contidas neste Termo de Referência.

II-Especificações técnicas:

* 500 pçs Casaco(Jaqueta) em brim, com 2 bolsos frontais tipo faca, sendo um do lado direito e outro do lado esquerdo na parte inferior da jaqueta, na parte inferior da barra com elástico para facilitar o ajuste, manga longa com botão nos punhos, abertura frontal com fechamento por botões escondidos, protegidos por acabamento externo tipo barra para esconder os botões de fechamento frontal. Características Técnicas do tecido: sarja 3/1 peso STD 260 G/M², Tecido pré-encolhido, com tingimento em cores firmes azul royal(Pantone blue 072C), tendo na altura do peito a logomarca no lado esquerdo com os dizeres: Prefeitura de(Fonte: Myriad Pro, Tamanho de fonte: 4,5x0,8 cm) Joinville(Fonte: Myriad Pro Bold, Tamanho de fonte: 4,76x1,04 cm) na cor branca, com o brasão do município na cor branca, e nas costas os dizeres: Prefeitura de (Fonte: Myriad Pro, Tamanho de fonte: 24,177x 4,46 cm) Joinville (Fonte: Myriad Pro Bold, Tamanho de fonte: 25,33 x 6,187cm) na cor branca, com duas faixas de 3 cm cada na Cor Refletiva Amarela nas mangas, uma abaixo do cotovelo e a outro acima do cotovelo, sendo a 1º na altura do cotovelo com um intervalo de 3 cm entre a outra faixa acima em sintonia com a faixa frontal e dorsal. Duas faixas na frente e nas costas com largura de 3 cm cada, na Cor Refletiva Amarela na altura do tórax, sendo que a 1º faixa deve ser 1cm abaixo do local onde seria a altura de um bolso, com um intervalo de 3 cm entre a outra faixa abaixo. Quantidades por tamanho: M-100, G-150, GG-150, EG-50, XG-50 peças.

* 2.000 pçs Camiseta em malha, encolhimento máximo da malha no varal 4,8% e na secadora a quente – 8%, em fio 30 penteado, 100% algodão na cor Azul Royal(Pantone blue 072C), manga curta, gola inglesa (careca) – ribana com 2,5 cm de altura, semi-aberta com 2 (dois) botões de pressão plástico nr.12 na cor Azul Royal, um bolso sobreposto no lado esquerdo com os dizeres: Prefeitura de(Fonte: Myriad Pro, Tamanho de fonte: 5,76x1,06 cm) Joinville(Fonte: Myriad Pro Bold, Tamanho de fonte: 6,039x1,047 cm)

na cor branca. Nas costas os dizeres: Prefeitura de (Fonte: Myriad Pro, Tamanho de fonte: 24,177x 4,46 cm) Joinville (Fonte: Myriad Pro Bold, Tamanho de fonte: 25,33 x 6,187cm) na cor branca, com duas faixas na frente e nas costas com largura de 3 cm cada, na Cor Refletiva Amarela na altura do tórax, sendo que a 1ª faixa deve ser 1 cm abaixo do bolso com um intervalo de 3 cm entre a outra faixa abaixo. Quantidades por tamanho: P-50, M-800, G-700, GG-250, EG-100, XG-100 peças. Taman

* 2.000 pçs Calça em brim básica, com 2 bolso frontais e 2 bolsos traseiros. Características Técnicas do tecido: sarja 3/1 peso STD 260 G/M², Tecido pré-encolhido, com tingimento em cores firmes azul royal (Pantone blue 072C), Cós com 4cm de largura ½ elástico traseiro (4cm) com presilhas, rebatido com 4 agulhas na costura corrente, abotoamento frontal embutido (tamanho 16cm do gancho, com 3 botões) para todos os tamanhos, ganchos amplo para evitar que a peça incomode no uso diário. Com 2 bolsos sobrepostos dianteiros (com 32 cm de altura, 18cm de largura), abertura lateral tipo faca (abertura para mão com 18cm), tendo a logomarca no bolso direito com os dizeres: Prefeitura de (Fonte: Myriad Pro, Tamanho de fonte: 6,67x1,22 cm) Joinville (Fonte: Myriad Pro Bold, Tamanho de fonte: 6,993x1,70 cm) na cor branca, com o brasão do município na cor branca. Com 2 bolsos sobrepostos traseiros com 18cm de altura por 17 cm de largura. Bainha limpa na faca. Quantidades por tamanho: n°36 – 50 pcs, 38 – 100 pcs, 40 – 300 pcs, 42 – 300 pcs, 44 – 500 pcs, 46 – 350pcs, 48 – 200 pcs, 50 – 100 pcs, 52 – 50 pcs, 54 – 30 pcs, 56 – 10 pcs, 58 – 10 pcs.

III-Condições de garantia:

O prazo mínimo para garantia deverá ser de 1 ano..

IV-Prazo de entrega e forma de entrega:

O fornecimento dos lotes e dos itens será de forma parcelada, no prazo de até 30 dias após cada solicitação efetuada pelo gestor do contrato, através do envio da nota de empenho.

Caso as características dos itens entregues estejam em desconformidade com o especificado, serão devolvidos ficando a cargo das empresas vencedoras os custos do transporte e outros advindos da entrega.

V-Local de entrega e horário de entrega:

Deverão ser entregues no Almoarifado Central da PMJ, situado na Rua Raimundo Welter nr. 180 – Galpão 07(lateral da Av. Santos Dumont), Bairro Vila Cubatão – Joinville/SC, de segunda a sexta-feira das 08:00 às 12:00 – A/C Marlon (tel 3437-8802).

A empresa deverá avisar com antecedência a data que entregará os produtos, para que um representante da Segurança do Trabalho possa se deslocar até o local para receber a entrega.

VI-Amostras/Prospectos (quando for o caso):

O proponente classificado em 1º lugar e habilitado deverá apresentar obrigatoriamente 01 amostra de cada produto constante no item 2 deste Termo de Referência para a Equipe Técnica analisar. As amostras fornecidas pela empresa deverão ter as mesmas especificações dos materiais/componentes do produto e outros que se fizerem necessários para provar as características do produto, informados neste Termo;

VII-Critérios de Análise(quando for o caso):

A análise das amostras consistirá no atendimento da especificação de cada produto detalhado neste Termo. As amostras aprovadas ficarão retidas para prova comparativa quando da entrega dos produtos;

VI.II-Equipe técnica:

A Equipe técnica será composta de 01 profissional da Segurança do Trabalho (Unidade de Saúde do Servidor) e 01 profissional da Escola Têxtil da Fundamas, que ficarão responsáveis pela análise das amostras;

VII-Dotação Orçamentária:

300-0.58001.10.302.2.2.1106.0.339000

VIII-Gestor do contrato:

Secretaria de Gestão de Pessoas/Unidade de Saúde do Servidor/Segurança do Trabalho.

IX-Obrigações da Contratada específicas do objeto:

A Contratada obriga-se a aceitar os acréscimos ou supressões que forem realizadas, até o limite de 25% do valor inicial contratado; Deverá assumir integral responsabilidade pelos danos decorrentes deste fornecimento, inclusive perante terceiros. Deverá entregar todo o objeto contratado, primando pela qualidade dos mesmos, de acordo com as especificações e quantitativos constantes neste Termo.

X-Obrigações da Contratante específicas do objeto:

Conferir, vistoriar e aprovar os materiais entregues pela Contratada

XI-Condições Gerais (se houver):

O pagamento será efetuado 30 dias após a entrega da nota fiscal original.

Justificativa para exigência de índices financeiros

A Unidade de Processos vem, pela presente, justificar a exigência dos índices financeiros previstos no Edital de Pregão nº 252/2015.

Item 7 – DOCUMENTAÇÃO DE HABILITAÇÃO, subitem 9.2 – Demonstrativos dos Índices, alínea “j”, respectivamente: “serão habilitadas apenas as empresas que apresentarem índices que atendam as condições abaixo:

Liquidez geral $\geq 1,00$

Grau de Endividamento $\leq 1,00$

Os índices estabelecidos não ferem o disposto no art. 31, da Lei 8.666/93 e foram estabelecidos no seu patamar mínimo aceitável, para avaliar a saúde financeira da empresa.

Verifica-se que o Edital da Licitação em pauta atende plenamente a prescrição legal, pois a comprovação da boa situação financeira da empresa está sendo feita de forma objetiva, através do cálculo de índices contábeis previstos no item 9.2, alínea "j", do Edital, apresentando a fórmula na qual deverá ser calculado cada um dos índices e o limite aceitável de cada um para fins de julgamento.

O índice de Liquidez Geral identifica a capacidade de pagamento da empresa a longo prazo, considerando tudo que o que se converterá em dinheiro (a curto e a longo prazo), relacionando com tudo o que a empresa já assumiu como dívida (a curto e a longo prazo).

O índice de Endividamento nos revela o nível de endividamento da empresa, ou seja o quanto que o ativo esta sendo financiado por capitais de terceiros. Os índices maiores que 0,70 indicam que os capitais de terceiros superam o ativo (bens e direitos).

Os índices estabelecidos para a Licitação em pauta (LG $\geq 1,00$) e Índice de Endividamento Total – (GE $\leq 1,00$) não ferem o disposto no art. 31, da Lei nº 8.666/93 e foram estabelecidos no seu patamar mínimo aceitável, para avaliar a saúde financeira da empresa.



Documento assinado eletronicamente por **Rubia Mara Beilfuss, Diretor (a) Executivo (a)**, em 08/12/2015, às 09:29, conforme a Medida Provisória nº 2.200-2, de 24/08/2001 e o Decreto Municipal nº 21.863, de 30/01/2014.



Documento assinado eletronicamente por **Miguel Angelo Bertolini, Secretário (a)**, em 08/12/2015, às 19:45, conforme a Medida Provisória nº 2.200-2, de 24/08/2001 e o Decreto Municipal nº 21.863, de 30/01/2014.



A autenticidade do documento pode ser conferida no site <https://portalsei.joinville.sc.gov.br/> informando o código verificador **0201456** e o código CRC **5EBF7D25**.

Avenida Hermann August Lepper, 10 - Bairro Saguacu - CEP 89221-901 - Joinville - SC -
www.joinville.sc.gov.br

15.0.012127-1

0201456v7

Criado por [u43868](#), versão 7 por [u43868](#) em 04/12/2015 12:51:33.

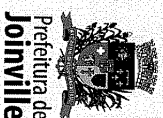

CAMISETA MANGA CURTA

Thamirha
Gerente de Marketing
Município de Joinville

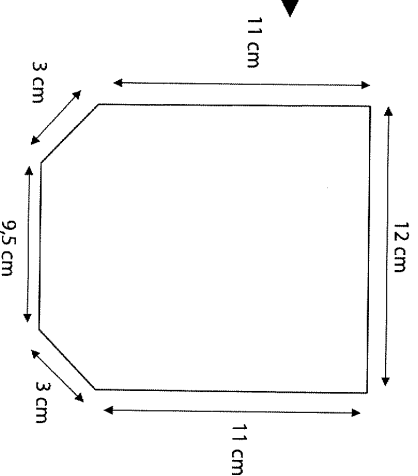
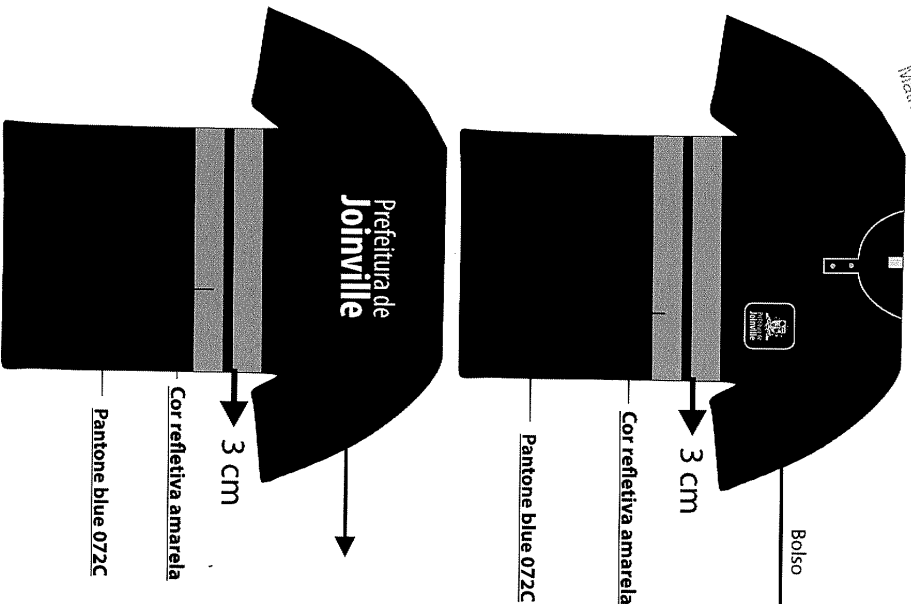

MEDIDAS:

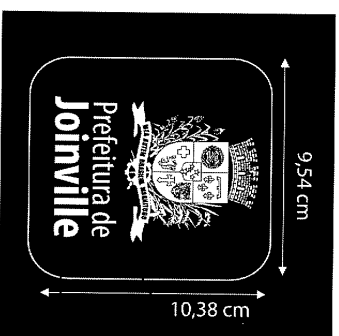

→ Fonte: Myriad Pro
Tamanho da fonte:
5,76 x 1,06 cm

→ Fonte: Myriad Pro Bold
Tamanho da fonte:
6,039 x 1,047 cm

MEDIDAS:

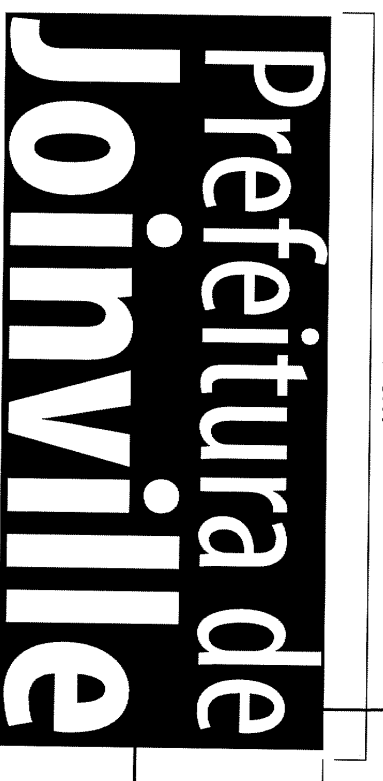

→ Fonte: Myriad Pro
Tamanho da fonte: 24,177 x 4,46 cm

11,5 cm

→ Fonte: Myriad Pro Bold
Tamanho da fonte:
25,33 x 6,187 cm

Cor refletiva amarela

3 cm

Pantone blue 072C

UNIFORME PREFEITURA OBRAS

CALÇA

RL
Pietre Xavier Triembicheo
Gerente de Marketing
Matrícula 44709

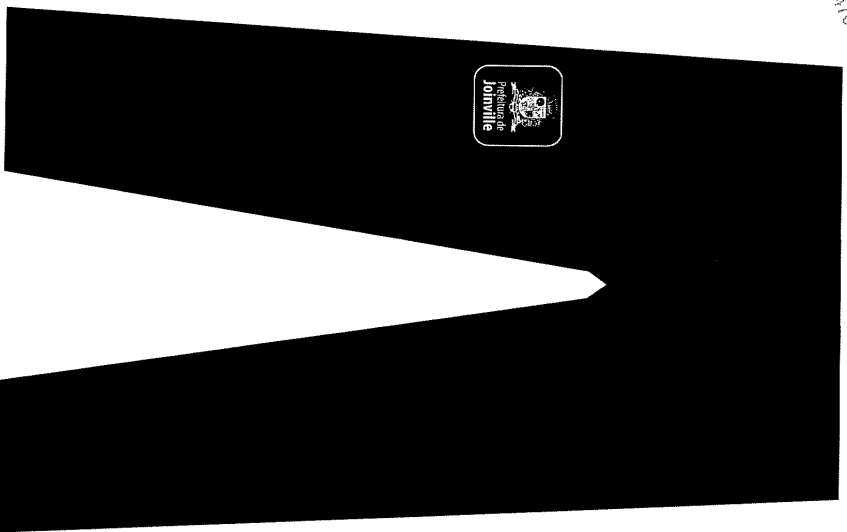

12 cm

11 cm



Fonte: Myriad Pro
Tamanho da fonte:
6,67 x 1,22 cm

Fonte: Myriad Pro Bold
Tamanho da fonte:
6,993 x 1,70 cm



Brasão
→ aplicado
em pb





JAQUETA

MEDIDAS: BOLSO

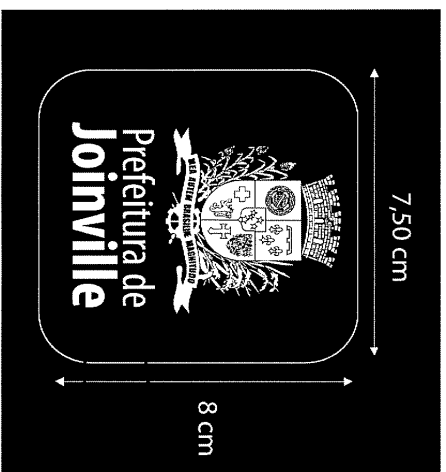
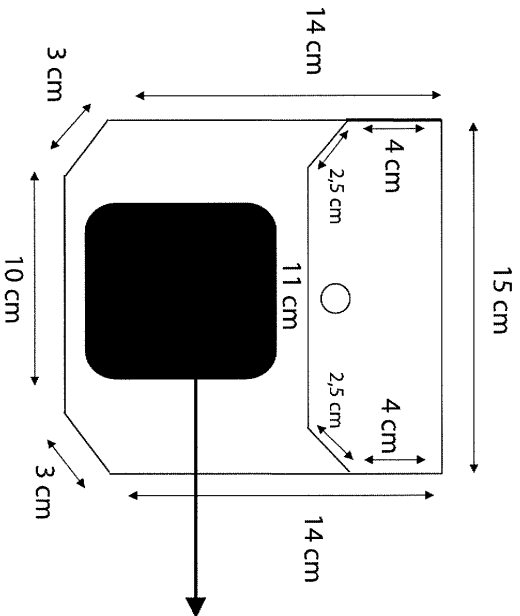

Fonte: Myriad Pro
Tamanho da fonte:
4,5 x 0,8 cm

Fonte: Myriad Pro Bold
Tamanho da fonte:
4,76 x 1,04 cm

P.X.X.
Pierre Xavier I. Naranjo
Gerente de Marketing
Matrícula 44709

MEDIDAS: COSTAS

26 cm

Fonte: Myriad Pro
Tamanho da fonte: 24,177 x 4,46 cm



11,5 cm

Fonte: Myriad Pro Bold
Tamanho da fonte:
25,33 x 6,187 cm

Cor refletiva amarela

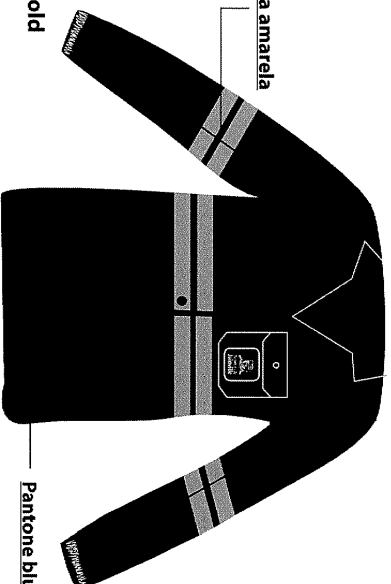

Pantone blue 072C