



PREFEITURA MUNICIPAL DE JOINVILLE
SECRETARIA DE INFRA-ESTRUTURA URBANA
UNIDADE DE PAVIMENTAÇÃO

**PROJETO BÁSICO DE MEIO-FIO EXTRUSADO,
BARRO NO PASSEIO E BOCA DE LOBO EM
ALVENARIA**

**Ruas : Afonso Moreira, David dos Reis, Rolando Gurske,
Esteves Júnior, Ângelo Pedro de Moraes, Suburbana, São
Tiago, Arthur Rodrigues, Lourival Tabert e Rolf Gern.**



PREFEITURA MUNICIPAL DE JOINVILLE
SECRETARIA DE INFRA-ESTRUTURA URBANA
UNIDADE DE PAVIMENTAÇÃO

**PROJETO BÁSICO DE MEIO-FIO EXTRUSADO, BARRO NO
PASSEIO E BOCA DE LOBO EM ALVENARIA**

ESPECIFICAÇÕES TÉCNICAS



SECRETARIA DE INFRAESTRUTURA URBANA

NORMAS TÉCNICAS

OBRAS COMPLEMENTARES

1 - GUIA DE CONCRETO (MEIO-FIO EXTRUSADO)

1.1 - DESCRIÇÃO:

Consiste em confeccionar, "in loco", meio-fio de concreto pelo método de extrusão, que permitirá o perfeito escoamento das águas pluviais em direção as bocas-de-lobo, além de permitir o confinamento da argila que será espalhada nos passeios. O meio-fio, após concluído, deverá obrigatoriamente ter espelho (altura) entre 14 cm e 17 cm, e largura entre 10 cm e 12 cm, não sendo aceito valores fora destas faixas.

1.2 - EXECUÇÃO:

O meio-fio deverá ser extrusado no bordo das vias asfaltadas, orientado pela locação ao longo da via, que será fiscalizada pela Prefeitura Municipal de Joinville. Os mesmos deverão estar perfeitamente alinhados, conforme preconiza a locação, para que em seguida, seja realizado o acabamento com desempenadeira.

1.3 - MATERIAIS:

Ficará sob responsabilidade da contratada o fornecimento de todo o material necessário para a execução do serviço.

1.4 - RESPONSABILIDADE:

A contratante se resguarda do poder de afastar qualquer profissional do quadro da contratada, sob pena do não cumprimento implicar no cancelamento do contrato. A contratada é totalmente responsável por danos que possam ser causados às propriedades públicas e particulares, isentando a PMJ de qualquer ação que possa haver.

Rua Concórdia, 1145 • Anita Garibaldi • Joinville • SC • CEP: 89.203-600 •
Fone/Fax: (47) 455-1990 • e-mail:
pavimentacao@joinville.sc.gov.br

Engº Juliano de Sant'Anna
Matrícula 24.870



SECRETARIA DE INFRAESTRUTURA URBANA

1.5 - MEDIÇÃO:

O serviço de extrusão de meio-fio, será medido em metros lineares.

1.6 - PAGAMENTO:

O pagamento será efetuado em função da quantidade de meios-fios extrusados vezes o preço unitário proposto.

2 – REGULARIZAÇÃO DE BARRO NO PASSEIO

2.1 - DESCRIÇÃO:

Consiste na escavação, carga, transporte e espalhamento de material classificado em 1ª categoria para regularização de passeios laterais, possibilitando assim, que o pedestre utilize a via com maior segurança, e os moradores possam confeccionar as calçadas.

2.2 - EXECUÇÃO:

O material deverá ser espalhado e compactado obedecendo a uma regularidade, de modo que fique a mesma altura do meio-fio (nível superior), preenchendo o espaço compreendido entre o meio-fio e o alinhamento predial.

2.3 - MATERIAIS:

A jazida para extração do material será de responsabilidade da contratada, assim como o transporte. Poderá, a critério da fiscalização, reutilizar o material de escavação retirado da obra.

2.4 - MEDIÇÃO:

O serviço de regularização de barro no passeio, com material classificado em 1ª categoria, será medido em metro linear espalhado e compactado.

2.5 - PAGAMENTO:

Rua Concórdia, 1145 • Anita Garibaldi • Joinville • SC • CEP: 89.203-600 •
Fone/Fax: (47) 455-1990 • e-mail:
pavimentacao@joinville.sc.gov.br

Engº Juliano de Sant'Anna
Matrícula 24.870



SECRETARIA DE INFRAESTRUTURA URBANA

O pagamento será efetuado em função da quantidade de material conformado vezes o preço unitário proposto.

3.1 - BOCAS-DE-LOBO EM ALVENARIA

3.1 – DESCRIÇÃO:

São dispositivos destinados a captar as águas superficiais e conduzi-las para as redes coletoras.

3.2 – EXECUÇÃO:

Deverá atentar para as dimensões estabelecidas no projeto padrão da PMJ. As paredes serão de alvenaria de tijolo maciços de concreto, assentados com argamassa de cimento e areia no traço 1:3 em volume. A boca-de-lobo deverá ser rebocada na parte interna e chapiscada na parte externa. A Contratada deverá observar as dimensões das caixas segundo configuração anexa. Qualquer alteração nas dimensões fornecidas, a Contratada deverá consultar previamente a fiscalização.

3.3 – MATERIAIS:

Todos os materiais e serviços empregados nas bocas-de-lobo tais como, tampa de concreto, fornecimento e transporte dos materiais, escavação, assentamento, reaterro, apiloamento, rejuntamento, bem como a conexão do tubo de 30 cm a galeria pluvial serão pagas pelo preço unitário proposto para implantação de boca-de-lobo.

3.4 - MEDIÇÃO:

O serviço de confecção de boca-de-lobo, será medido por unidade confeccionada.

3.5 - PAGAMENTO:

O pagamento será efetuado de acordo com o preço unitário proposto vezes a quantidade de bocas-de-lobo confeccionadas.

Rua Concórdia, 1145 • Anita Garibaldi • Joinville • SC • CEP: 89.203-600 •
Fone/Fax: (47) 455-1990 • e-mail:
pavimentacao@joinville.sc.gov.br

Engo Juliano de Sant'Anna
Matrícula 24.870

Boca de Lobo Padrão

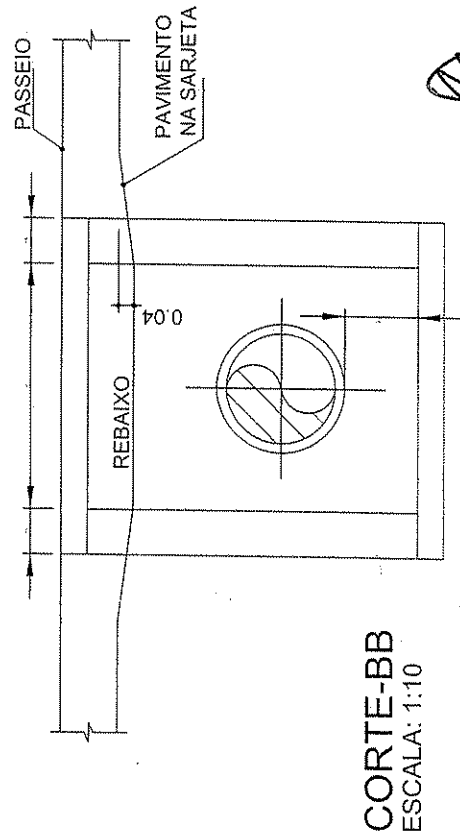
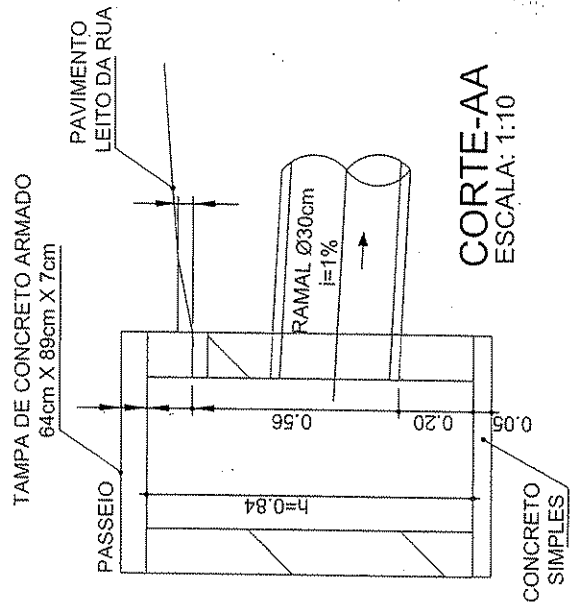
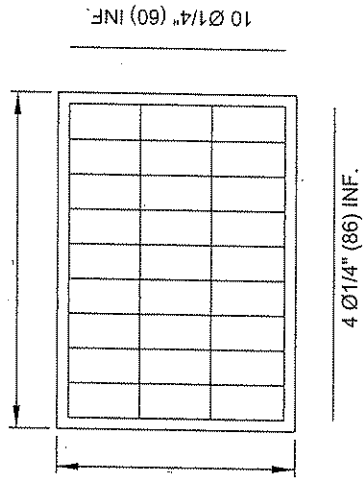
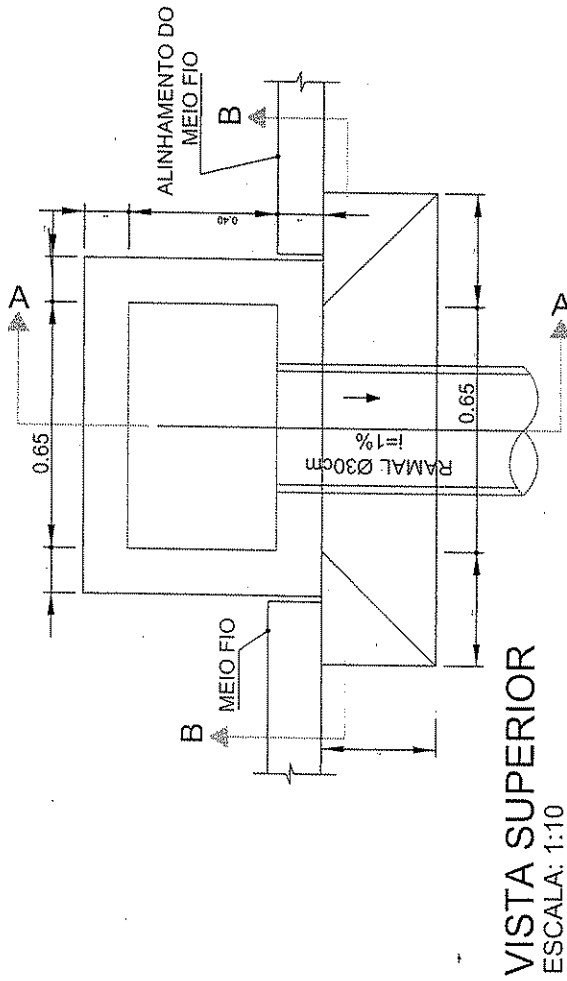

Engº Juliana de Sant'Anna
Matrícula 24.870



PREFEITURA MUNICIPAL DE JOINVILLE
SECRETARIA DE INFRA-ESTRUTURA URBANA
UNIDADE DE PAVIMENTAÇÃO

**PROJETO BÁSICO DE MEIO-FIO EXTRUSADO, BARRO NO
PASSEIO E BOCA DE LOBO EM ALVENARIA**

LOCALIZAÇÃO

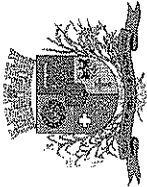

PREFEITURA MUNICIPAL DE JOINVILLE
SECRETARIA DE INFRA-ESTRUTURA URBANA
UNIDADE DE PAVIMENTAÇÃO

OBRAS COMPLEMENTARES EM DIVERSAS RUAS DA PAVIMENTAÇÃO COMUNITÁRIA

RELAÇÃO DAS RUAS PARA RECEBER AS OBRAS COMPLEMENTARES

RUA	LOCALIZAÇÃO		ESTIMATIVA DE QUANTITATIVOS			
	TRECHO	SR	EXTENSAO (m)	MEIO-FIO (m)	BARRO NO PASSEIO (m)	BOCA DE LOBO (und)
Afonso Moreira	Av Paulo Schroeder / Waldomiro J. Borges	SRBO	250,00	500,00	350,00	16,00
David dos Reis	João Af. Moreira até final	SRFA	200,00	400,00	280,00	13,00
Rolando Gurske	Exp. Amandus Miers / Maria L. Bachtold	SRVN	500,00	1.000,00	700,00	33,00
Esteves Junior	Guanabara até final	SRIT	290,00	-	406,00	19,00
Ángelo Pedro de Moraes	Jarivatuba / Milton Brezinski	SRFA	390,00	-	546,00	26,00
Suburbana	Florianópolis / Basileia	SRIT	630,00	-	882,00	42,00
São Tiago	Suburbana / Afonso Moreira	SRIT	190,00	-	266,00	12,00
Arthur Rodrigues	Mons. Gercino até final	SRPA	150,00	-	210,00	10,00
Lourival Tabert	Av. Santos Dumont até final	SRAV	1.000,00	2.000,00	1.400,00	66,00
Rolf Germ	Colombo / Manoel de Souza	SRIT	300,00	600,00	420,00	20,00
TOTAL GERAL			3.900,00	4.500,00	5.460,00	257,00

Engo Juliano de Sant'Anna
Matrícula 24.870



PREFEITURA MUNICIPAL DE JOINVILLE
SECRETARIA DE INFRA-ESTRUTURA URBANA
UNIDADE DE PAVIMENTAÇÃO

**PROJETO BÁSICO DE MEIO-FIO EXTRUSADO, BARRO NO
PASSEIO E BOCA DE LOBO EM ALVENARIA**

ORÇAMENTO ESTIMATIVO E
PLANILHA DE QUANTITATIVO

OBRAS COMPLEMENTARES EM DIVERSAS RUAS DA PAVIMENTAÇÃO COMUNITÁRIA

PREFEITURA MUNICIPAL DE JOINVILLE SECRETARIA DE INFRA-ESTRUTURA URBANA Unidade de Pavimentação		ORÇAMENTO ESTIMATIVO			
ORDEM	DISCRIMINAÇÃO DOS SERVIÇOS	UNIDADE	QUANTIDADE	PREÇO UNITÁRIO R\$	PREÇO TOTAL R\$
C10.84.15.25	Guia de concreto moldada "in loco"				
C10.84.15.25.010	Guia em concreto extrusado	m	4.500,00	17,49	78.705,00
C35.12.03.05	Base para passeio				
C35.12.03.05.010	Fornecimento, transporte e espalhamento de argila no passeio	m	5.460,00	17,62	96.205,20
C35.05.15.10	Bocas de lobo				
C35.05.15.10.025	Boca de lobo em passeio com tampa em concreto - tubulação Ø30 cm	umd	257,00	485,95	124.889,15
TOTAL GERAL					299.799,35

Joinville, 08 de abril de 2013

BDI adotado = 30%
LS = 129,34%
Fonte: 20ª Ed. Catálogo IPPUJ

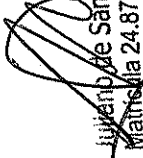
 Jairo Juliano de Sant'Anna
 Matrícula 24.870



PREFEITURA MUNICIPAL DE JOINVILLE
SECRETARIA DE INFRA-ESTRUTURA URBANA
UNIDADE DE PAVIMENTAÇÃO

PROJETO BÁSICO DE MEIO-FIO EXTRUSADO, BARRO NO
PASSEIO E BOCA DE LOBO EM ALVENARIA

CRONOGRAMA FÍSICO - FINANCEIRO

**PREFEITURA MUNICIPAL DE JOINVILLE
SECRETARIA DE INFRA-ESTRUTURA URBANA
UNIDADE DE PAVIMENTAÇÃO**

CRONOGRAMA FÍSICO-FINANCEIRO

ÍTEM	DISCRIMINAÇÃO	TOTAL DO ÍTEM (R\$)	PERÍODO (MÊS)										
			MÊS 1			MÊS 2			MÊS 3			TOTAL	
			R\$	%	R\$	%	R\$	%	R\$	%	R\$	%	
1	Guia de concreto moldada "in loco"	R\$ 78.705,00	30,00%	R\$ 23.611,50	30,00%	R\$ 31.482,00	40,00%	R\$ 78.705,00	100,00%				
2	Base para passeio	R\$ 96.205,20	30,00%	R\$ 28.861,56	30,00%	R\$ 38.482,08	40,00%	R\$ 96.205,20	100,00%				
3	Bocas de lobo	R\$ 124.889,15	30,00%	R\$ 37.466,75	30,00%	R\$ 49.955,66	40,00%	R\$ 124.889,15	100,00%				
	Total do mês (simples)		30,00%	R\$ 89.939,81	30,00%	R\$ 119.919,74	40,00%	R\$ 299.799,35	100,00%				
	Total do mês (acumulado)		30,00%	R\$ 89.939,81	60,00%	R\$ 179.879,61	60,00%	R\$ 299.799,35	100,00%				

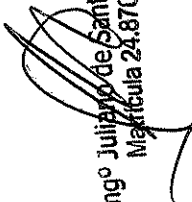
 Engº Juliano de Sant'Anna
 Matrícula 24.870