



EDITAL SEI Nº 0015400815/2022 - SAP.LCT

Joinville, 22 de dezembro de 2022.

PREGÃO ELETRÔNICO Nº 870/2022

LICITAÇÃO COM ITENS EXCLUSIVOS E COM RESERVA DE COTA DE ATÉ 25% PARA MICROEMPRESAS E EMPRESAS DE PEQUENO PORTE

O Município de Joinville, com sede na Avenida Hermann August Lepper, nº 10, Centro, Joinville/SC – CEP: 89.221-005, por intermédio da Unidade de Processos da Secretaria de Administração e Planejamento, inscrita no CNPJ sob nº 83.169.623/0001-10, torna público que fará realizar licitação na modalidade **PREGÃO ELETRÔNICO** do tipo **MENOR PREÇO**, cujo critério de julgamento será **UNITÁRIO POR ITEM**, para o **Registro de Preços**, visando a futura e eventual **Contratação de empresa para confecção e fornecimento de postes de aço carbono galvanizados a fogo e suporte para armazenamento de placas de sinalização**, conforme especificações deste edital e seus anexos, a ser regida pela Lei Federal nº 10.520, de 17 de julho de 2002, a Lei Municipal nº 4.832, de 22 de setembro de 2003, Decreto nº 7.892, de 23 de janeiro de 2013, Lei Complementar nº 123, de 14 de dezembro de 2006, Decreto nº 8.538, de 06 de outubro de 2015, Decreto nº 10.024, de 20 de setembro de 2019, Decreto Municipal nº 28.024, de 09 de dezembro de 2016, Instrução Normativa SEGES/MP nº 3, de 26 de abril de 2018, Decreto Municipal nº 45.013, de 17 de dezembro de 2021, com aplicação subsidiária da Lei nº 8.666, de 21 de junho de 1993 e alterações posteriores e demais normas legais federais, estaduais e municipais vigentes.

Os documentos relacionados a seguir fazem parte integrante deste Pregão:

Anexo I - Valores Estimados/Máximos;

Anexo II - Modelo de Proposta de Preços;

Anexo III - Minuta da Ata de Registro de Preços;

Anexo IV - Minuta do Contrato;

Anexo V - Memorial Descritivo; e

Anexo VI - Planilha Orçamentária Sintética.

1 - DA LICITAÇÃO

1.1 - Do Objeto do Pregão

1.1.1 - A presente licitação tem como objeto o Registro de Preços, visando a futura e eventual **Contratação de empresa para confecção e fornecimento de postes de aço carbono galvanizados a fogo e suporte para armazenamento de placas de sinalização**, de acordo com especificações, quantitativos e condições estabelecidas nos Anexos I e V e nas condições previstas neste Edital.

1.1.2 - O valor estimado total para execução dos serviços objeto deste pregão é de R\$ 1.521.208,00 (um milhão, quinhentos e vinte e um mil duzentos e oito reais), fixos e irrevogáveis, conforme disposto no Anexo I deste Edital.

1.2 - Local: Portal de Compras do Governo Federal - www.gov.br/compras/pt-br, UASG 453230

1.3 - Referência de Tempo: Todas as referências de tempo no Edital, no Aviso e durante a Sessão Pública observarão obrigatoriamente o horário de Brasília - DF e, dessa forma, serão registradas no sistema eletrônico e na documentação relativa ao certame.

1.4 - Data e horário para início da entrega de propostas: 23/12/2022 às 08:00 horas.

1.5 - Data e horário limites para entrega de propostas e início da sessão pública: 25/01/2023 até às 08:30 horas.

1.6 - Modo de disputa: Aberto, nos termos do art. 31, inciso I e art. 32 do Decreto Federal nº 10.024/2019.

1.7 - Término da Sessão Principal: 10 (dez) minutos após o início da sessão de disputa.

1.8 - Período Adicional: A sessão será prorrogada automaticamente e sucessivamente pelo sistema quando houver lance ofertado nos últimos dois minutos do período de duração da sessão pública. Na hipótese de não haver novos lances, a sessão pública será encerrada automaticamente.

1.9 - Da Execução da Licitação: A Unidade de Processos, na qualidade de interveniente **Promotora**, processará a presente licitação, destinando-se o seu objeto ao **Departamento de Trânsito de Joinville**.

1.10 - O Edital e seus Anexos encontram-se disponíveis no endereço eletrônico identificado no subitem 1.2 e no portal eletrônico da Prefeitura Municipal de Joinville, na página www.joinville.sc.gov.br.

1.11 - Em caso de discordância existente entre as quantidades e especificações do objeto descritas no endereço eletrônico www.gov.br/compras/pt-br, com as quantidades e especificações constantes deste Edital, prevalecerão as constantes do Edital.

2 - DOS RECURSOS FINANCEIROS

2.1 - Conforme disposto no art. 7º, §2º, do Decreto nº 7.892/2013: *"Na licitação para registro de preços não é necessário indicar a dotação orçamentária, que somente será exigida para a formalização do contrato ou outro instrumento hábil"*.

3 - DAS CONDIÇÕES DE PARTICIPAÇÃO

3.1 - Poderão participar desta licitação os interessados que atenderem às exigências estabelecidas neste Edital, bem como o Decreto Federal nº 8.538/15, da seguinte forma:

3.1.1 - Itens exclusivos (com valores máximos estimados até R\$ 80.000,00 (oitenta mil reais) - destinados exclusivamente à participação de Microempresa e Empresa de Pequeno Porte, sem prejuízo de sua participação na cota principal e na cota reservada;

3.1.2 - Cota Principal, destinada à participação dos interessados que atendam às exigências estabelecidas neste Edital;

3.1.3 - Cota Reservada 25% - corresponde a até 25% das quantidades totais do objeto, destinado à participação de Microempresa e Empresa de Pequeno Porte, sem prejuízo de sua participação nos itens exclusivos e na cota principal.

3.2 - Não será admitida a participação de proponente:

3.2.1 - Em falência ou concordata, que se encontre em processo de recuperação judicial ou extrajudicial, sob concurso de credores, em dissolução ou em liquidação;

3.2.2 - Punido com suspensão do direito de licitar ou contratar com a Administração, inscritos ou não no Cadastro Central de Fornecedores do Município de Joinville, durante o prazo estabelecido para a penalidade;

3.2.3 - Que tenha sido declarado inidôneo por qualquer órgão da Administração direta ou indireta, com qualquer órgão PÚBLICO FEDERAL, ESTADUAL, MUNICIPAL ou do DISTRITO FEDERAL;

3.2.4 - Cujos diretores, gerentes, sócios e empregados sejam servidores ou dirigentes da Administração Pública Municipal;

3.2.5 - Em consórcio;

3.2.6 - Cujo objeto social não seja pertinente e compatível ao objeto licitado.

4 - DO CREDENCIAMENTO PARA PARTICIPAR DO CERTAME

4.1 - O credenciamento é o nível básico do registro cadastral no SICAF, que permite a participação dos interessados na modalidade licitatória Pregão, em sua forma eletrônica.

4.2 - O cadastro no SICAF deverá ser feito no Portal de Compras do Governo Federal, no sítio www.gov.br/compras/pt-br, por meio de certificado digital conferido pela Infraestrutura de Chaves Públicas Brasileira – ICP - Brasil.

4.3 - O credenciamento junto ao provedor do sistema implica a responsabilidade do proponente ou de seu representante legal e a presunção de sua capacidade técnica para realização das transações inerentes a este Pregão.

4.4 - O proponente responsabiliza-se exclusiva e formalmente pelas transações efetuadas em seu nome, assume como firmes e verdadeiras suas propostas e seus lances, inclusive os atos praticados diretamente ou por seu representante, excluída a responsabilidade do provedor do sistema ou do órgão ou entidade promotora da licitação por eventuais danos decorrentes de uso indevido das credenciais de acesso, ainda que por terceiros.

4.5 - É de responsabilidade do cadastrado conferir a exatidão dos seus dados cadastrais no SICAF e mantê-los atualizados junto aos órgãos responsáveis pela informação, devendo proceder, imediatamente, à correção ou à alteração dos registros tão logo identifique incorreção ou aqueles se tornem desatualizados.

4.5.1 - A não observância do disposto no subitem anterior poderá ensejar na inabilitação no momento do julgamento.

4.6 - Para participação no Pregão, o proponente deverá assinalar em campo próprio do sistema eletrônico, relativo às seguintes declarações, sob pena de inabilitação/desclassificação:

4.6.1 - Que cumpre os requisitos estabelecidos no artigo 3º da Lei Complementar nº 123, de 2006, estando apto a usufruir do tratamento favorecido estabelecido em seus arts. 42 a 49, se for o caso;

4.6.2 - Que está ciente e concorda com as condições contidas no Edital e seus anexos;

4.6.3 - Que cumpre os requisitos para a habilitação definidos no Edital e que a proposta apresentada está em conformidade com as exigências editalícias;

4.6.4 - Que inexistem fatos impeditivos para sua habilitação no certame, ciente da obrigatoriedade de declarar ocorrências posteriores;

4.6.5 - Que não emprega menor de 18 anos em trabalho noturno, perigoso ou insalubre e não emprega menor de 16 anos, salvo menor, a partir de 14 anos, na condição de aprendiz, nos termos do artigo 7º, XXXIII, da Constituição;

4.7 - A declaração falsa relativa ao cumprimento de qualquer condição sujeitará o proponente às sanções previstas em lei e neste Edital.

4.8 - Nenhuma pessoa, ainda que munida de procuração, poderá representar mais de uma empresa no(s) mesmo(s) item(ns)/lote(s) deste processo, sob pena de exclusão sumária de ambos os proponentes representados

5 - DA PARTICIPAÇÃO NO CERTAME

5.1 - A participação no certame se dará por meio da digitação da senha pessoal e intransferível do representante credenciado, e subsequente encaminhamento da proposta de preços e dos documentos de habilitação, exclusivamente, por meio do sistema eletrônico através do site www.gov.br/compras/pt-br, observando a data e o horário limite estabelecido no item 1 deste Edital.

5.2 - Poderão participar deste Pregão proponente cujo ramo de atividade seja compatível com o objeto desta licitação, e que estejam com Credenciamento regular no Sistema de Cadastramento Unificado de Fornecedores – SICAF, conforme disposto no art. 9º da IN SEGES/MP nº 3, de 2018.

5.3 - Caberá ao proponente acompanhar as operações no sistema eletrônico durante a sessão pública do Pregão, ficando responsável pelo ônus decorrente da perda de negócios diante da inobservância de quaisquer mensagens emitidas pelo sistema ou de sua desconexão.

5.4 - No caso de desconexão com o Pregoeiro no decorrer da etapa competitiva do Pregão, o sistema eletrônico poderá permanecer acessível aos proponentes para a recepção dos lances, retornando o Pregoeiro, quando possível, sua atuação no certame, sem prejuízo dos atos realizados.

5.5 - Quando a desconexão persistir por tempo superior a 10 (dez) minutos, a sessão do Pregão será suspensa e terá reinício somente decorridas 24 (vinte e quatro) horas após a comunicação do fato aos participantes, no sítio eletrônico utilizado para divulgação.

6 - DA APRESENTAÇÃO DA PROPOSTA INICIAL E DOS DOCUMENTOS DE HABILITAÇÃO NO SISTEMA ELETRÔNICO

6.1 - Os proponentes encaminharão, exclusivamente por meio do sistema eletrônico, os documentos de habilitação exigidos no edital, proposta com a descrição do objeto ofertado e o preço, até a data e o horário estabelecidos para abertura da sessão pública.

6.2 - O envio da proposta, acompanhada dos documentos de habilitação exigidos neste Edital, ocorrerá por meio de chave de acesso e senha.

6.3 - Os proponentes poderão deixar de apresentar os documentos de habilitação que constem do SICAF, assegurado aos demais proponente o direito de acesso aos dados constantes dos sistemas.

6.4 - Incumbirá ao proponente acompanhar as operações no sistema eletrônico durante a sessão pública do Pregão, ficando responsável pelo ônus decorrente da perda de negócios, diante da inobservância de quaisquer mensagens emitidas pelo sistema ou de sua desconexão.

6.5 - Até a abertura da sessão pública, os proponentes poderão retirar ou substituir a proposta e os documentos de habilitação anteriormente inseridos no sistema.

6.6 - Os documentos que compõem a proposta e a habilitação do proponente melhor classificado somente serão disponibilizados para avaliação do pregoeiro e para acesso público após o encerramento do envio de lances.

6.6.1 - A ausência do documento "Proposta de Preços" desclassificará a proponente.

7 - DO PREENCHIMENTO DA PROPOSTA NO SISTEMA ELETRÔNICO

7.1 – Ao enviar sua proposta pelo sistema eletrônico o proponente deverá necessariamente postar apenas o VALOR UNITÁRIO POR ITEM.

7.2 - O encaminhamento da proposta pressupõe o pleno conhecimento e atendimento às exigências de habilitação previstas no Edital e seus Anexos.

7.3 - O proponente será responsável por todas as transações que forem efetuadas em seu nome no sistema eletrônico, assumindo como firmes e verdadeiras suas propostas e lances.

7.4 - Quanto ao valor da proposta postada eletronicamente, todas entrarão na disputa de lance, porém somente será classificado o valor da proposta que estiver dentro do valor estimado/máximo.

7.5 - O proponente deverá enviar sua proposta mediante o preenchimento, no sistema eletrônico, dos seguintes campos:

7.5.1 - descrição detalhada do objeto, no que for aplicável;

7.5.2 - valor unitário e total do item.

7.6 - É vedada a cotação parcial de itens ou de quantidade inferior à demandada nesta licitação.

7.7 - Todas as especificações do objeto contidas na proposta vinculam a proponente.

7.8 - Nos valores propostos estarão inclusos todos os custos operacionais, encargos previdenciários, trabalhistas, tributários, comerciais e quaisquer outros que incidam direta ou indiretamente na execução do serviço.

7.9 - Os preços ofertados, tanto na proposta inicial, quanto na etapa de lances, serão de exclusiva responsabilidade do proponente, não lhe assistindo o direito de pleitear qualquer alteração, sob alegação de erro, omissão ou qualquer outro pretexto.

7.10 - O prazo de validade da proposta não será inferior a 60 (sessenta) dias, a contar da data de sua apresentação.

8 - DA FORMA DE ENVIO DA PROPOSTA DE PREÇOS ATUALIZADA

8.1 - A proposta de preços deverá ser enviada exclusivamente via sistema, redigida em idioma nacional, sem cotações alternativas, emendas, rasuras ou entrelinhas, devendo ser datada e assinada pelo representante legal e pelo responsável técnico do proponente devidamente identificado, contendo identificação do proponente, endereço, telefone e e-mail.

8.2 - Após a fase de lances, a proposta atualizada deverá ser enviada no prazo máximo de até 04 (quatro) horas após a convocação do pregoeiro.

8.3 - Não serão aceitas propostas sem a assinatura do representante legal do proponente e pelo responsável técnico devidamente identificado.

8.4 - A proposta deverá ser apresentada de acordo com o modelo constante do **Anexo II** deste Edital e deverá conter, sob pena de desclassificação:

8.4.1 - a identificação/descrição do objeto ofertado, de forma a permitir que o Pregoeiro possa facilmente constatar que as especificações no presente Pregão foram ou não atendidas, observadas as especificações constantes nos Anexos do presente Edital;

8.4.2 - o preço unitário e preço total cotados em reais, com no máximo 02 (dois) algarismos decimais após a vírgula;

8.4.2.1 - referente a forma de arredondamento deverá ser observado: se o terceiro dígito após a vírgula estiver entre 0 e 4, o segundo dígito após a vírgula não é alterado; se o terceiro dígito após a vírgula estiver entre 5 e 9, o segundo dígito após a vírgula é arredondado para cima.

8.4.2.2 - o valor total de cada item indicado na proposta deverá ser o produto da multiplicação do preço unitário pela respectiva quantidade.

8.4.3 - o prazo de validade da proposta, que não poderá ser inferior a 60 (sessenta) dias, contados da data limite para apresentação da proposta, após convocação do Pregoeiro.

8.4.4 - Planilha Orçamentária contendo:

a) Orçamento detalhado (Planilha Orçamentária Sintética): com indicação do respectivo custo unitário, percentual de BDI para o item, preço unitário (custo unitário acrescido do BDI) e o preço total do item.

b) Composição de custos: devendo constar a composição de **todos** os custos unitários indicados no orçamento detalhado (planilha orçamentária sintética), calculados levando-se em conta **todos** os materiais, mão de obra e encargos necessários à sua execução.

b.1) Inclusive nos casos em que são utilizadas composições extraídas de tabelas de referência.

8.5 - O número do item ofertado deverá corresponder exatamente ao do item do **Anexo I** deste Edital, com suas respectivas quantidades.

8.6 - Havendo divergência entre o valor unitário e total, prevalecerá o valor unitário.

8.7 - Serão desconsideradas as propostas que apresentarem alternativas de preços ou qualquer outra condição não prevista neste Edital.

8.8 - Se a adjudicação não puder ocorrer dentro do período de validade da proposta, ou seja, 60 (sessenta) dias, e caso persista o interesse do Município, este poderá solicitar a prorrogação da validade da proposta por igual prazo.

9 - DA ABERTURA DA SESSÃO ELETRÔNICA E DA FORMULAÇÃO DE LANCES

9.1 - O modo de disputa se dará na forma prevista no subitem 1.6 do edital.

9.2 - A partir do horário previsto no sistema, terá início a sessão pública do Pregão Eletrônico, com a divulgação das propostas de preços recebidas pelo *site* já indicado no item 1 deste Edital, passando o Pregoeiro a avaliar a aceitabilidade das propostas.

9.3 - Aberta a etapa competitiva, os representantes dos proponentes deverão estar conectados ao sistema para participar da sessão de lances, que ocorrerá exclusivamente por meio do sistema eletrônico. A cada lance ofertado o participante será imediatamente informado de seu recebimento e respectivo horário de registro e valor.

9.3.1 - Só serão aceitos lances, do mesmo proponente, cujos valores forem inferiores ao último lance que tenha sido anteriormente registrado no sistema.

9.3.2 - O intervalo mínimo de diferença de valores entre os lances é de R\$ 0,01 (um centavo).

9.3.3 - Não serão aceitos dois ou mais lances de mesmo valor, prevalecendo aquele que for recebido e registrado em primeiro lugar.

9.3.4 - Não serão admitidos lances que contiverem qualquer elemento que possibilite a identificação do proponente.

9.4 - Durante o transcurso da sessão pública, os participantes serão informados, em tempo real, do valor do menor lance registrado. O sistema não divulgará o autor dos lances aos demais participantes.

9.5 - Após o encerramento da etapa de lances, o sistema identificará a existência da situação de empate prevista no art. 44 da Lei Complementar nº 123/06. Nesse caso, o pregoeiro convocará a Microempresa ou Empresa de Pequeno Porte que se encontra em situação de empate informando que a mesma deverá, em 5 minutos, ofertar novo lance, inferior ao menor lance registrado. Durante o período, apenas a empresa convocada poderá registrar o novo lance como arrematante.

9.5.1 - Não passando para a condição de arrematante a Microempresa ou Empresa de Pequeno Porte mais bem classificada, na forma do item anterior, serão convocadas as remanescentes que porventura se enquadrem nessas categorias e cujas propostas estejam dentro do limite estabelecido no art. 44 da Lei Complementar nº 123/06, na ordem classificatória, para o exercício do mesmo direito.

9.5.2 - Entende-se por empate aquelas situações em que as propostas apresentadas pelas Microempresas e Empresas de Pequeno Porte sejam iguais ou até 5% (cinco por cento) superiores à proposta mais bem classificada.

9.5.3 - O disposto no subitem 9.5 somente se aplicará quando a melhor oferta inicial não tiver sido apresentada por Microempresa ou Empresa de Pequeno Porte.

10 - DOS DOCUMENTOS DE HABILITAÇÃO

10.1 - Os documentos de habilitação deverão ser enviados **exclusivamente via sistema eletrônico**, até a data e o horário estabelecidos para abertura da sessão pública, nos termos do disposto no art. 26 do Decreto Federal nº 10.024/2019, e de forma legível, no sentido de que ofereçam condições de análise por parte do Pregoeiro.

10.2 - Serão aceitos comprovantes obtidos na rede internet, desde que os mesmos tenham sua validade confirmada pelo Pregoeiro, na fase de habilitação.

10.3 - Deverão ser apresentadas Certidões Negativas ou Positivas com efeito de negativa;

10.4 - Para fins de aplicação dos procedimentos definidos na Lei Complementar nº 123/06, o proponente deverá comprovar a condição de Microempresa ou Empresa de Pequeno Porte, através de declaração em campo próprio do sistema, no momento do cadastro da proposta, nos termos dos subitens 4.6 e 4.7 deste edital.

10.5 - Caso atendidas as condições de participação, a habilitação do proponente poderá ser verificada por meio do SICAF, nos documentos por ele abrangidos em relação à habilitação jurídica, à regularidade fiscal e trabalhista, à qualificação econômica financeira e habilitação técnica, conforme o disposto na Instrução Normativa SEGES/MP nº 03, de 2018.

10.6 - A documentação para fins de habilitação é constituída de:

a) Certidão Negativa de Débitos relativos aos Tributos Federais, à Dívida Ativa da União e às contribuições previdenciárias e de terceiros;

b) Certidão Negativa de Débitos Estaduais, da sede do proponente;

c) Certidão Negativa de Débitos Municipais, da sede do proponente;

d) Certificado de Regularidade do FGTS;

e) Certidão Negativa de Débitos Trabalhistas, conforme Lei nº 12.440, de 07 de julho de 2011;

f) Declaração de que o proponente cumpre o disposto no inciso XXXIII do art. 7º da Constituição Federal, através de declaração em campo próprio do sistema, no momento do cadastro da proposta, nos termos dos subitens 4.6 e 4.7 deste edital;

g) Certidão Negativa de Falência, Concordata, Recuperação Judicial e Recuperação Extrajudicial, expedida pelo distribuidor da sede do proponente;

g.1) Considerando a implantação do sistema eproc do Poder Judiciário de Santa Catarina, as empresas participantes sediadas neste estado deverão apresentar a referida Certidão emitida no sistema SAJ juntamente com a respectiva Certidão emitida no sistema eproc, para que tenham validade;

g.2) Na hipótese de outras Unidades Federativas com situação similar, as empresas participantes deverão apresentar a Certidão complementar nos mesmos termos.

h) Balanço Patrimonial e demonstrações contábeis do último exercício social, já exigíveis e apresentados na forma da lei, que comprovem a boa situação financeira da empresa, vedada a sua substituição por balancetes ou balanços provisórios, podendo ser atualizados por índices oficiais quando encerrado há mais de 3 (três) meses da data de apresentação da proposta;

h.1) As empresas que adotam o Livro Diário, na forma física, deverão apresentar o Balanço Patrimonial e demonstrações contábeis do último exercício social extraído do próprio Livro Diário, acompanhados dos respectivos termos de abertura e encerramento do mesmo, contendo a assinatura do contador e do titular ou representante legal da empresa e ainda, registrado ou o requerimento de autenticação na Junta Comercial ou registrado no Cartório de Registro;

h.2) As empresas que adotam o SPED (Sistema Público Escrituração Digital) deverão apresentar Balanço Patrimonial e demonstrações contábeis do último exercício social, extraídos do próprio sistema digital (SPED), acompanhados dos respectivos termos de abertura e encerramento do mesmo e termo de autenticação ou recibo de entrega de escrituração contábil digital (conforme Decreto Federal nº 8.683/16), preferencialmente vistados em todas as páginas pelo representante legal da empresa;

h.3) O proponente poderá apresentar balanço patrimonial intermediário a fim de demonstrar alteração relevante em sua capacidade econômico-financeira em relação aos dados contidos no balanço patrimonial anterior, tais como eventos supervenientes (fusão, incorporação, cisão etc.);

h.4) Os interessados terão a faculdade de apresentar parecer de empresa de auditoria, o que dispensará a Administração de outras investigações;

h.5) O Balanço Patrimonial referente ao último exercício social será aceito somente até 30 de abril do ano subsequente;

i) Para avaliar a situação financeira do proponente serão considerados os **índices de Liquidez Geral (LG), Solvência Geral (SG) e Liquidez Corrente (LC)**, superiores a 1 (um), apurados pelas fórmulas abaixo, cujo cálculo poderá ser demonstrado em documento próprio, devidamente assinado pelo representante legal da empresa;

$$LG = \frac{(\text{ATIVO CIRCULANTE} + \text{REALIZÁVEL A LONGO PRAZO})}{(\text{PASSIVO CIRCULANTE} + \text{PASSIVO NÃO CIRCULANTE})}$$

cujo resultado deverá ser superior a 1,00

$$SG = \frac{\text{ATIVO TOTAL}}{(\text{PASSIVO CIRCULANTE} + \text{PASSIVO NÃO CIRCULANTE})}$$

cujo resultado deverá ser superior a 1,00

$$LC = \frac{\text{ATIVO CIRCULANTE}}{\text{PASSIVO CIRCULANTE}}$$

cujo resultado deverá ser superior a 1,00

OBS: Índices justificados de acordo com o § 5º do art. 31 da Lei nº 8.666/93.

i.1) As empresas que apresentarem resultado igual ou menor que 1 (um), em qualquer dos índices da alínea "i", deverão comprovar o capital mínimo ou o patrimônio líquido mínimo de 10% (dez por cento) do valor estimado total do item/lote/global, conforme critério de julgamento do edital.

j) Apresentar no mínimo 1 (um) Atestado de Capacidade Técnica, que comprove a execução de serviço compatível com 25% do quantitativo do(s) item(ns) cotado(s), emitido por pessoa jurídica de direito público ou privado. Para fins de comprovação o atestado deverá conter descritivo do serviço e quantidade.

j.1) Será permitido o somatório de atestados para fins de atendimento do quantitativo exigido;

j.2) Para comprovação do requisito previsto na alínea "j", o proponente poderá juntar à sua habilitação documento hábil a comprovar as informações, como contrato a que se refere o atestado, notas fiscais ou outros documentos que eventualmente possam demonstrar com precisão maiores especificações das informações.

k) Certidão de registro de Pessoa Jurídica expedida pelo Conselho Regional de Engenharia e Agronomia – CREA ou outro conselho competente, com indicação dos responsáveis técnicos;

l) Comprovação de que o responsável técnico integra o quadro permanente do proponente, que deverá ser feito mediante a apresentação de Carteira de Trabalho, Contrato de Prestação de Serviço ou Contrato Social;

10.6.1 - Os proponentes inscritos no Cadastro Geral de Fornecedores do Município de Joinville deverão apresentar **Certificado de Registro Cadastral-CRC**, válido na data limite fixada para a apresentação dos documentos neste pregão emitido pela Unidade de Suprimentos, da Secretaria de Administração e Planejamento.

10.6.2 - Os proponentes não cadastrados, além dos documentos referidos no subitem 10.6, deverão apresentar os seguintes, válidos na data de abertura de sessão pública do pregão:

a) prova de inscrição no Cadastro Nacional da Pessoa Jurídica (CNPJ);

b) ato constitutivo, estatuto ou contrato social em vigor, devidamente registrado, em se tratando de sociedades comerciais, e, no caso de sociedades por ações, acompanhado de documentos de eleição de seus administradores, com a comprovação da publicação na imprensa da ata arquivada, bem como das respectivas alterações, caso existam;

10.7 - Os comprovantes exigidos, quando for o caso, deverão apresentar prazo de validade até a data limite fixada para a apresentação das propostas, nos termos do subitem 6.1 deste Edital. Não constando a vigência, será considerado o prazo de 90 (noventa) dias da data da emissão.

10.8 - Sob pena de inabilitação, nos documentos a que se refere o subitem 10.6 deste edital deverão constar o nome/razão social do proponente, o número do CNPJ e o respectivo endereço, observado que se o proponente for:

a) matriz, todos os documentos deverão estar em nome da matriz;

b) filial, todos os documentos deverão estar em nome da filial;

c) a matriz, e a execução for realizado pela filial, os documentos exigidos neste Edital deverão ser apresentados em nome da matriz e da filial, simultaneamente com exceção dos documentos conjuntos ou consolidados, desde que devidamente comprovada a centralização.

10.9 - O proponente poderá apresentar os comprovantes de regularidade relativa à Seguridade Social – INSS e ao Fundo de Garantia por Tempo de Serviço - FGTS centralizados junto à matriz, desde que apresente comprovante da centralização do recolhimento das contribuições e a certidão em que consta o CNPJ da entidade centralizadora.

10.10 - A Microempresa e Empresa de Pequeno Porte, deverão apresentar toda a documentação exigida para efeito de comprovação de regularidade fiscal e trabalhista, mesmo que esta apresente alguma restrição e, uma vez sendo declarada vencedora do certame, terá prazo de **05 (cinco) dias úteis**, cujo termo inicial corresponderá ao momento em que o proponente for declarado vencedor do certame, prorrogável por igual período, a critério da Administração Pública, para a regularização da documentação, pagamento ou parcelamento do débito, e emissão de eventuais certidões negativas ou positivas com efeito de certidão negativa.

10.10.1 - A não regularização da documentação, no prazo fixado, implicará decadência do direito à contratação, sem prejuízo das sanções previstas na Lei nº 8.666/93, sendo facultado à Administração convocar os proponentes remanescentes, na ordem de classificação, para a assinatura do contrato, ou revogar a licitação.

11 - DO JULGAMENTO DAS PROPOSTAS E HABILITAÇÃO

11.1 - O Pregoeiro efetuará o julgamento das propostas pelo critério de **MENOR PREÇO UNITÁRIO POR ITEM**.

11.2 - **A licitação será processada e julgada em consonância com a legislação constante no preâmbulo deste Edital e com os procedimentos previstos na Lei Complementar nº 123/06 e alterações posteriores e no Decreto Federal nº 8.538/15.**

11.3 - Encerrada a etapa de lances, o Pregoeiro encaminhará, pelo sistema eletrônico, contraproposta diretamente ao proponente que tenha apresentado o melhor preço, para que seja obtida melhor proposta.

11.3.1 - O proponente deverá se manifestar até o prazo para apresentação da proposta, nos termos do subitem 8.2 do edital.

11.4 - Os preços ofertados, tanto na proposta inicial, quanto na etapa de lances, serão de exclusiva responsabilidade do proponente, não lhe assistindo o direito de pleitear qualquer alteração, sob alegação de erro, omissão ou qualquer outro pretexto.

11.5 - O Pregoeiro irá decidir sobre a aceitação da proposta, observados prazos para execução, especificações técnicas e demais condições definidas neste Edital, e verificará a habilitação do proponente.

11.6 - Após encerrada a etapa competitiva, e verificada a ausência da proposta de preços e dos documentos de habilitação, conforme o **subitem 6.1**, será considerado como desistência do lance ofertado, sujeitando-se o proponente desistente às penalidades constantes no **item 27** do Edital.

11.7 - Se a proposta não atender às especificações técnicas, e às condições mínimas de habilitação, o Pregoeiro examinará a proposta subsequente, verificando a sua aceitabilidade e procedendo à sua habilitação, na ordem de classificação, e assim sucessivamente, até a apuração de uma proposta que atenda ao Edital, sendo o respectivo proponente declarado vencedor.

11.8 - **O representante legal do proponente que subscrever os documentos apresentados deve estar devidamente identificado no processo, apresentando documento de identidade.**

11.8.1 - **Nenhuma pessoa, ainda que munida de procuração, poderá representar mais de uma empresa no(s) mesmo(s) item(ns)/lote(s) deste processo, sob pena de exclusão sumária de ambos os proponentes representados.**

11.9 - Serão desclassificadas as propostas:

a) que não atenderem às especificações/descrição do objeto desta licitação;

b) que forem omissas ou se apresentarem incompletas ou não informarem as características do bem cotado, impedindo sua identificação com o item licitado;

c) que conflitem com a legislação em vigor;

d) que deixarem de atender aos requisitos estabelecidos nos itens 6, 7 ou 8 deste Edital;

e) com valores unitários ou globais superiores ao limite estabelecido ou com preços manifestamente inexequíveis, assim considerados aqueles que não venham a ter demonstrado sua viabilidade através de documentação que comprove que os custos dos insumos são coerentes com os de mercado e que os coeficientes de produtividade são compatíveis com a execução do objeto do contrato.

11.10 - Havendo divergência entre o valor unitário e total, prevalecerá o valor unitário.

11.11 - Serão desconsideradas as propostas que apresentarem alternativas de preços ou qualquer outra condição não prevista neste Edital.

11.12 - Se o proponente vencedor, convocado dentro do prazo de validade da sua proposta, não apresentar situação regular, estará sujeito às penalidades previstas no **item 27** deste Edital. Neste caso, o Pregoeiro examinará as ofertas subsequentes, e a habilitação dos proponentes, observada a ordem de classificação, até a apuração de uma que atenda ao Edital, sendo o respectivo proponente convocado para negociar redução do preço ofertado.

11.13 - Decorrido o prazo de validade das propostas, sem convocação para a contratação, ficam os proponentes liberados dos compromissos assumidos.

11.14 - No julgamento das propostas e na fase de habilitação o Pregoeiro poderá sanar erros ou falhas que não alterem a substância das propostas e dos documentos e a sua validade jurídica, mediante despacho fundamentado, registrado em ata e acessível a todos, atribuindo-lhes validade e eficácia para fins de classificação e habilitação.

11.15 - O Pregoeiro poderá durante a sessão verificar a regularidade dos documentos disponíveis para consulta on-line exigidos no subitem 10.6, que não forem previamente apresentada(s) pelo(s) proponente(s) ou que forem apresentados vencidos ou positivos.

11.15.1 - No momento da verificação se o sistema estiver indisponível ficará o(s) proponente(s) com o ônus de não terem apresentado o documento ou ter (em) apresentado com restrição.

12 - DAS IMPUGNAÇÕES E DOS RECURSOS ADMINISTRATIVOS

12.1 - Qualquer pessoa poderá, até 03 (três) dias úteis anteriores à data fixada para abertura da sessão pública, impugnar os termos do Edital do Pregão.

12.1.1 - As impugnações deverão ser protocolizadas através do e-mail sap.upr@joinville.sc.gov.br, em documento digitalizado (PDF, JPG) devidamente assinado, até às 17:00hs do dia do vencimento do prazo, acompanhado da respectiva representatividade e, quando for o caso, de procuração.

12.2 - Não serão conhecidas as impugnações e os recursos apresentados fora do prazo legal e/ou subscritos por representante não habilitado legalmente ou não identificado no processo para responder pelo proponente.

12.3 - Caberá a autoridade superior, auxiliado pelo setor responsável pela elaboração do edital, decidir sobre as eventuais impugnações.

12.4 - Acolhida a impugnação contra o presente Edital, será designada nova data para a realização do certame, exceto quando a alteração não afetar a formulação das propostas.

12.5 - As respostas às impugnações serão disponibilizadas no prazo de 02 (dois) dias úteis, contados da data de recebimento da impugnação e ficarão disponíveis para todos os interessados nos endereços eletrônicos: www.joinville.sc.gov.br e www.gov.br/compras/pt-br.

12.6 - Do Recurso

12.6.1 - Após declarado o vencedor, será concedido o prazo de 30 (trinta) minutos, para que qualquer proponente manifeste a intenção de recorrer, de forma motivada, isto é, indicando contra qual(is) decisão(ões) pretende recorrer e por quais motivos, em campo próprio do sistema.

12.6.2 - A falta de manifestação motivada do proponente quanto à intenção de recorrer importará a decadência desse direito.

12.6.3 - Quando será concedido o prazo de 03 (três) dias para apresentação das razões de recurso, ficando os demais proponentes, desde logo, intimados para apresentarem contrarrazões em igual número de dias, que começarão a correr do término do prazo do recorrente, sendo-lhes assegurado vista imediata dos autos.

12.6.4 - As razões de recursos e contrarrazões deverão ser protocolizadas através do Portal de Compras do Governo Federal - www.gov.br/compras/pt-br ou do e-mail sap.upr@joinville.sc.gov.br, em documento digitalizado (PDF, JPG) devidamente assinado, acompanhado da respectiva representatividade e, quando for o caso, de procuração.

12.6.5 - O proponente desclassificado antes da fase de disputa, também, poderá manifestar sua intenção de interpor recurso na forma do subitem anterior.

12.6.6 - A falta de manifestação, imediata e motivada, importará a decadência do direito de recurso, e não será admitida inovação na motivação dos recursos propostos.

12.6.7 - O Pregoeiro fará juízo de admissibilidade da intenção de recorrer manifestada, aceitando-a ou, motivadamente, rejeitando-a, inclusive quando a pretensão for meramente protelatória.

13 - DA ADJUDICAÇÃO E DA HOMOLOGAÇÃO

13.1 - Caberá ao Pregoeiro deliberar sobre a adjudicação do objeto ao vencedor do Pregão, quando não houver recurso.

13.2 - Quando houver recurso, a adjudicação do objeto ao vencedor do Pregão será realizada pela autoridade competente.

13.3 - A homologação será realizada pela autoridade competente.

14 - DO REGISTRO DE PREÇOS

14.1 - O Sistema de Registro de Preços (SRP) é um conjunto de procedimentos para registro formal de preços relativos à prestação de serviços e/ou aquisição de materiais, para contratações futuras da Administração Pública.

14.2 - A Ata de Registro de Preços (ARP) é um documento vinculativo, obrigacional com as condições de compromisso para a futura contratação, inclusive com preços, especificações técnicas, fornecedores e órgãos participantes, conforme as disposições contidas neste instrumento convocatório e nas respectivas propostas aduzidas.

14.3 - Órgão Gerenciador é o órgão ou entidade da Administração Pública responsável pela condução do conjunto de procedimentos do presente certame licitatório, bem como pelo gerenciamento da futura Ata de Registro de Preços.

14.4 - Órgão Participante é todo órgão ou entidade da Administração Pública que participa da presente licitação especial para Registro de Preços, bem como integre a futura Ata de Registro de Preços.

14.5 - O Órgão Gerenciador do presente SRP será a Secretaria de Administração e Planejamento, através da Unidade de Suprimentos.

14.6 - A existência de Registro de Preços não obriga a Administração a firmar as contratações que deles poderão advir, facultando-se a realização de procedimento específico para a contratação pretendida, sendo assegurado ao beneficiário do registro a preferência de contratação em igualdade de condições.

14.7 - Homologado o resultado da licitação, respeitada a ordem de classificação e a quantidade de fornecedores a serem registrados, serão convocados os interessados para assinatura eletrônica da Ata de Registro de Preços, que deverá ocorrer **no prazo de até 05 (cinco) dias úteis contados da sua disponibilização no Sistema Eletrônico de Informação (SEI).**

14.7.1 - O(s) representante(s) legal(is) do(s) vencedor(es) receberá(ão) um e-mail no endereço cadastrado informando a disponibilização do documento para assinatura eletrônica, o qual indicará o *link* para acesso.

14.7.2 - É de responsabilidade exclusiva do usuário a consulta acerca da disponibilização do documento para assinatura no seu ambiente virtual.

14.8 - A contratação com os fornecedores registrados será formalizada pelo Órgão Gerenciador, por intermédio de instrumento contratual.

15 - DA FORMALIZAÇÃO DA ATA DE REGISTRO DE PREÇOS

15.1 - Homologada a licitação, será formalizada a Ata de Registro de Preços, documento vinculativo obrigacional, com características de compromisso para a futura contratação, com o fornecedor primeiro classificado e, se for o caso, com os demais classificados, obedecendo à ordem de classificação e aos preços propostos.

15.2 - Será incluída na Ata de Registro de Preços, sob a forma de anexo, a Ata de Formação do Cadastro de Reserva, composta por licitantes que aceitarem praticar preço igual ao do licitante vencedor, observada a ordem de classificação do certame.

15.3 - No caso do fornecedor primeiro classificado, após convocado não comparecer ou se recusar a assinar a Ata de Registro de Preços e o Contrato, sem prejuízo das cominações a ele previstas neste Edital, o Município de Joinville convocará os demais proponentes, na ordem de classificação.

16 - DA VIGÊNCIA DA ATA DE REGISTRO DE PREÇOS

16.1 - A Ata de Registro de Preços terá vigência de 12 (doze) meses contados da data de sua publicação.

17 - DAS ALTERAÇÕES NA ATA DE REGISTRO DE PREÇOS

17.1 - O preço registrado poderá ser revisto em decorrência de eventual redução daqueles praticados no mercado, ou de fato que eleve o custo dos serviços ou bem registrados, cabendo ao Órgão Gerenciador da Ata promover as necessárias negociações junto aos fornecedores.

17.2 - Quando o preço inicialmente registrado, por motivo superveniente, tornar-se superior ao preço praticado no mercado o Órgão Gerenciador deverá:

- a) convocar o fornecedor visando a negociação para redução de preços e sua adequação ao praticado pelo mercado;
- b) frustrada a negociação, o fornecedor será liberado do compromisso assumido;
- c) convocar os demais fornecedores visando igual oportunidade de negociação.

17.3 - Quando o preço de mercado tornar-se superior aos preços registrados e o fornecedor, mediante requerimento devidamente comprovado, não puder cumprir o compromisso, o Órgão Gerenciador poderá:

- a) liberar o fornecedor do compromisso assumido, sem aplicação da penalidade, confirmando a veracidade dos motivos e comprovantes apresentados, se a comunicação ocorrer antes do pedido.
- b) convocar os demais fornecedores visando igual oportunidade de negociação

17.4 - A alteração da Ata de Registro de Preços dependerá em qualquer caso da comprovação das condições de habilitação atualizadas do fornecedor convocado.

17.5 - Não havendo êxito nas negociações, o Órgão Gerenciador deverá proceder à revogação da Ata de Registro de Preços, adotando as medidas cabíveis para obtenção da contratação mais vantajosa.

18 - DO CANCELAMENTO DO REGISTRO DE PREÇOS

18.1 - O fornecedor terá seu registro cancelado quando:

a) descumprir as condições da Ata de Registro de Preços:

b) não retirar a respectiva nota de empenho ou instrumento equivalente, no prazo estabelecido pela Administração, sem justificativa aceitável;

c) não aceitar reduzir o seu preço registrado, na hipótese de este se tornar superior àqueles praticados no mercado;

d) presentes razões de interesse público.

18.2 - O cancelamento de registro, nas hipóteses acima previstas, assegurados o contraditório e ampla defesa, será formalizado por despacho da autoridade competente do Órgão Gerenciador.

18.3 - O fornecedor poderá solicitar o cancelamento do seu Registro de Preço na ocorrência de fato superveniente que venha comprometer a execução contratual, decorrente de caso fortuito ou de força maior devidamente comprovado.

19 - DA FORMAÇÃO DO CADASTRO DE RESERVA

19.1 - Conforme disposto no inciso II, do art. 11, do Decreto n.º 7.892/2013, será incluída na Ata de Registro de Preços, sob a forma de anexo, a Ata de Formação do Cadastro de Reserva, composta por licitantes que aceitarem praticar preço igual ao do licitante vencedor, observada a ordem de classificação do certame.

19.2 - Após verificado pelo sistema se há fornecedores aptos ao Cadastro de Reserva, a autoridade competente convocará os licitantes, para no prazo de 24h manifestar interesse em aderir o Cadastro de Reserva.

19.3 - O sistema enviará e-mail aos licitantes com propostas NÃO RECUSADAS para que eles possam aderir ao Cadastro de Reserva pelo preço do primeiro colocado;

19.4 - Compete exclusivamente ao licitante acompanhar a convocação no sistema eletrônico e registrar sua intenção de participar do Cadastro de Reserva dentro do prazo concedido pela autoridade competente, sob pena de não participação do procedimento.

19.5 - A apresentação de novas propostas na forma deste item não prejudicará o resultado do certame em relação ao licitante melhor classificado.

19.6 - Havendo dois ou mais licitantes que aceitem cotar suas propostas em valor igual ao do licitante vencedor, estes serão classificados segundo a ordem da última proposta individual apresentada durante a fase competitiva.

19.7 - A ordem de classificação dos licitantes registrados deverá ser respeitada nas contratações e somente será utilizada caso o melhor colocado no certame não assinar a Ata de Registro de Preços ou tenha seu registro cancelado nas hipóteses previstas no Decreto n.º 7.892/2013.

19.8 - O Cadastro de Reserva não obriga a administração à contratação.

19.9 - Os fornecedores que compõem o Cadastro de Reserva estão vinculados as cláusulas da Ata de Registro de Preços.

20 - DA UTILIZAÇÃO DO CADASTRO DE RESERVA

20.1 - Caso o licitante classificado em primeiro lugar não assine a Ata de Registro de Preços ou não apresente situação regular no ato da assinatura, será examinado o Cadastro de Reserva, observada a ordem de classificação do certame.

20.2 - O Pregoeiro procederá a análise dos documentos e proposta de preços atualizados dos licitantes que manifestaram interesse no Cadastro de Reserva.

20.2.1 - A convocação para apresentação dos documentos e proposta de preços será realizada através de Ofício, para o e-mail indicado na proposta de preços ou no Sicaf.

20.2.2 - O prazo para envio dos documentos de habilitação e proposta de preços atualizados, será de 05 (cinco) dias úteis, contados do envio do Ofício.

20.2.3 - No caso de apresentação de amostras, a mesma se dará nos termos já definidos no edital.

20.2.4 - Após verificados os documentos, será realizada ata de deliberação, publicada no Diário Oficial Eletrônico do Município.

20.2.5 - Após a publicação da ata de deliberação, será emitida nova Ata de Registro de Preços, nos termos dos itens 14 e 22 do edital.

21 - DA CONTRATAÇÃO

21.1 - A contratação do(s) proponente(s) vencedor(es) do presente Pregão será representada pela expedição do Termo de Contrato, da qual constará, no mínimo, identificação da licitação, especificações resumidas do serviço licitado, quantitativo, preço unitário e total, fornecedor, local e prazo para execução dos serviços conforme solicitação do Contratante.

21.2 - Convocação para assinatura eletrônica do contrato:

21.2.1 - Homologado o resultado da licitação, os vencedores serão convocados para assinatura eletrônica do contrato, que deverá ocorrer **no prazo de até 05 (cinco) dias úteis contados da sua disponibilização no Sistema Eletrônico de Informação (SEI).**

21.2.2 - O(s) representante(s) legal(is) do(s) vencedor(s) receberá(ão) um e-mail no endereço cadastrado informando a disponibilização do documento para assinatura eletrônica, o qual indicará o *link* para acesso.

21.2.3 - É de responsabilidade exclusiva do usuário a consulta acerca da disponibilização do documento para assinatura no seu ambiente virtual.

21.3 - Se o vencedor não apresentar situação de habilitação regular ou, dentro do prazo de validade de sua proposta, se recusar a assinar o contrato, poderá ser convocado outro proponente. Neste caso, será observada a ordem de classificação, averiguada a aceitabilidade de sua oferta, procedendo à sua habilitação e, sucessivamente, até a apuração de um que atenda ao Edital que será declarado o vencedor do certame, podendo o Pregoeiro negociar diretamente com o proponente para que seja obtido melhor preço.

21.3.1 - Se o vencedor se recusar a assinar o contrato no prazo estabelecido, apresentar justificativa por escrito não aceita pela Administração ou deixar de fazê-lo, além de decair do direito, sujeitar-se-á das sanções previstas neste Edital.

21.4 - Para assinatura eletrônica do contrato o vencedor deverá:

21.4.1 - Apresentar certidões atualizadas de regularidade fiscal junto aos seguintes órgãos: **Fazenda Federal (conjunta com a contribuição previdenciária), Fazenda Estadual, Fazenda Municipal**, do domicílio ou sede do proponente e Fundo de Garantia por Tempo de Serviço – FGTS, em atendimento ao art. 55, inciso XIII, da Lei nº 8.666/93 e a **Certidão de Negativas Débitos Trabalhistas**, conforme Lei nº 12.440, de 07 de julho de 2011.

21.4.2 - Apresentar Certidão de Registro de Pessoa Jurídica vigente e, no caso da empresa vencedora não ser sediada no Estado de Santa Catarina, deverá apresentar Certidão atualizada de registro de Pessoa Jurídica expedida pelo Conselho competente, vistado pelo CREA/SC ou outro Conselho Competente correspondente à região de Joinville, com indicação dos responsáveis técnicos.

21.4.3 - Caso a assinatura do termo contratual seja realizada por um procurador designado pelo proponente, deverá ser apresentada a procuração pública ou particular, com poderes específicos para representar o interessado.

21.4.4 – Composição de BDI, detalhando todos os seus componentes, inclusive o percentual, que deverá representar o mesmo percentual total indicado na proposta comercial.

21.4.4.1 - Os custos relativos a administração local, mobilização e desmobilização e instalação de canteiro e acampamento, bem como quaisquer outros itens que possam ser apropriados como custo direto, não poderão ser incluídos na composição do BDI, devendo ser cotados na planilha orçamentária.

21.4.4.2 - Os tributos considerados de natureza direta e personalística, como o Imposto de Renda de Pessoa Jurídica - IRPJ e a Contribuição Sobre o Lucro Líquido - CSLL, não deverão ser incluídos no BDI, nos termos do art. 9º, II do Decreto nº 7.983, de 2013 (TCU, Súmula 254).

21.4.4.3 - As alíquotas de tributos apresentadas pelo proponente na composição do BDI devem observar a legislação tributária vigente (Acórdão 2.622/2013, TCU).

21.4.4.4 - Na hipótese de celebração de aditivos contratuais para a inclusão de novos serviços, o preço desses serviços será calculado considerando o custo de referência e a taxa de BDI de referência especificada no orçamento-base da licitação, subtraindo desse preço de referência a diferença percentual entre o valor do orçamento-base e o valor global do contrato obtido na licitação, com vistas a garantir o equilíbrio econômico-financeiro do contrato e a manutenção do percentual de desconto ofertado pelo contratado, em atendimento ao art. 37, inciso XXI, da Constituição Federal e aos arts. 14 e 15 do Decreto 7.983/2013.

22 - DA ASSINATURA ELETRÔNICA

22.1 - A assinatura da Ata de Registro de Preço/Contrato e demais documentos vinculados a este instrumento, serão realizadas eletronicamente, mediante login e senha, devendo o(s) representante(s) legal(is) do(s) proponente(s) providenciar(em) a sua assinatura eletrônica externa, de acordo com Instrução Normativa nº 129/2021, regulamentada pelo Decreto Municipal nº 45.013/2021.

22.1.1 - O(s) representante(s) legal(is) do(s) interessado(s) em participar da licitação poderá(ão) providenciar a solicitação de usuário externo certificado para assinatura eletrônica de acordo com o que estabelece o "Manual do Usuário Externo" disponível no seguinte *link*: <https://www.joinville.sc.gov.br/servicos/cadastrar-usuario-em-autoservico> e <https://www.joinville.sc.gov.br/servicos/certificar-usuario-para-autoservico>

22.2 - Após declarado vencedor o(s) representante(s) legal(is) do(s) proponente(s) deverá(ão) estar com o seu usuário externo certificado para fins de efetuar a assinatura eletrônica, nos termos do Decreto nº 45.013/2021, sob pena de decair do direito de assinar o(a) Ata de Registro de Preços/Contrato e/ou eventuais alterações, sem prejuízo das sanções previstas no edital.

22.2.1 - **É de responsabilidade exclusiva do(s) representante(s) legal(is) do(s) proponente(s)/interessado(s) a solicitação da criação da assinatura eletrônica.**

22.3 - A criação e a redefinição da assinatura eletrônica dependem da solicitação de assinatura eletrônica com o envio do Termo de Responsabilidade devidamente assinado e com o envio de documento com foto e assinatura do requerente.

22.3.1 - Serão aceitos como documentos de identidade para fins de assinatura eletrônica externa: carteiras expedidas pelos Comandos Militares, pelas Secretarias de Segurança Pública, pelos Institutos de Identificação e pelos Corpos de Bombeiros Militares; carteiras expedidas pelos órgãos fiscalizadores de exercício profissional (ordens, conselhos etc.); passaporte; certificado de reservista; carteiras funcionais expedidas por órgão público que, por lei federal, valham como identidade; carteira de trabalho; carteira de identidade do trabalhador e carteira nacional de habilitação (somente modelo com foto).

22.3.2 - Não serão aceitos como documentos de identidade: certidões de nascimento, CPF, títulos eleitorais, carteiras de motorista (modelo sem foto), carteiras de estudante, carteiras funcionais sem valor de identidade ou documentos ilegíveis, não identificáveis e/ou danificados.

22.3.3 - O termo de responsabilidade terá sua assinatura comparada com o documento apresentado.

22.4 - O servidor público autorizado procederá com a avaliação da documentação recebida e realizará a concessão de acesso ao usuário externo.

22.5 - A assinatura eletrônica é de uso pessoal e intransferível e sua divulgação é vedada sob qualquer hipótese.

22.6 - O usuário é o responsável pela exatidão das informações prestadas, quando de seu credenciamento, assim como pela guarda, sigilo e utilização da assinatura eletrônica, não sendo oponente, em qualquer hipótese, alegação de uso indevido, nos termos da Medida Provisória nº 2.200-2, de 24 de agosto de 2001 e do Decreto nº 21.863, de 30 de janeiro de 2014.

23 - DOS PRAZOS E DA FORMA DE EXECUÇÃO DO OBJETO

23.1 - A vigência dos futuros contratos estará adstrita ao tempo necessário à execução e ao pagamento do objeto licitado, e à vigência do crédito orçamentário, que serão estabelecidos expressamente no termo contratual.

23.2 - Os serviços deverão ser realizados em até 15 (quinze) dias úteis, após a emissão da ordem de serviço eletrônica.

23.3 - A ordem de serviço eletrônica será expedida pela Secretaria Gestora do Contrato, no prazo máximo de até 60 (sessenta) dias contados a partir da data da assinatura do contrato, nos termos do artigo 69 da Instrução Normativa nº 01/2021 da Secretaria de Administração e Planejamento, aprovada pelo Decreto Municipal nº 43.907/2021

23.4 - Para fins de contagem dos prazos previstos será considerado como data de assinatura do contrato a data da última assinatura (dia/mês/ano) dos signatários referenciados no preâmbulo do referido instrumento.

24 - DA GESTÃO DO CONTRATO

24.1 - A gestão do contrato será realizada pelo **Departamento de Trânsito de Joinville**, sendo a mesma responsável pelo recebimento e fiscalização do objeto licitado, devendo ser observado o disposto no art. 67 da Lei nº 8.666/93.

25 - DO PAGAMENTO DOS SERVIÇOS CONTRATADOS

25.1 - O pagamento será efetivado de acordo com a(s) proposta(s) de preços apresentada(s) pelo(s) vencedor(s) da licitação, observado o que consta neste Edital e seus Anexos, inclusive quanto à forma e condições de pagamento.

25.1.1 - O Município responsabilizar-se-á pelo pagamento resultantes de modificações contratuais sempre que devidamente autorizados pela Secretaria Gestora do Contrato, observados os limites do art. 65, § 1º, da Lei nº 8.666/93.

25.2 - O pagamento será efetivado mediante apresentação da nota fiscal/fatura que deverá ser emitida em nome do Município, da qual deverá constar o número desta licitação, empenho e das negativas fiscais regularizadas (Federal (conjunta com a contribuição previdenciária), Estadual, Municipal, FGTS e a Certidão de Negativa de Débitos Trabalhistas), conforme Lei nº 12.440, de 07 de julho de 2011.

25.3 - As retenções tributárias serão aplicadas de acordo com as legislações federais, estaduais e municipais vigentes.

25.4 - O pagamento da Nota Fiscal será efetuado em até 30 (trinta) dias após o aceite da medição/produto, de acordo com o Processo SEI de Gestão-Certificação de Documento Fiscal.

25.5 - Em caso de atraso dos pagamentos por culpa exclusiva da Administração, será aplicado como índice de atualização monetária o IPCA – Índice de Preços ao Consumidor Amplo.

26 - DO RECEBIMENTO DOS SERVIÇOS

26.1 - Recebimento Provisório: quando os serviços ficarem inteiramente concluídos e de perfeito acordo com os elementos técnicos e demais detalhes, bem como satisfeitas todas as exigências e repartições competentes e companhias concessionárias, será lavrado em até 15 (quinze) dias o “Termo de Recebimento Provisório”, passado em 03 (três) vias de igual teor, todas elas assinadas pela Comissão de Recebimento do **CONTRATANTE** e pela **CONTRATADA**.

26.2 - Recebimento Definitivo: o “Termo de Recebimento Definitivo” dos serviços será lavrado até 90 (noventa) dias após o “Recebimento Provisório”, desde que atendidas todas as reclamações do **CONTRATANTE** referentes aos defeitos ou imperfeições verificadas em quaisquer elementos constitutivos dos serviços executados. Este “Termo de Recebimento Definitivo”, passado em 03 (três) vias de igual teor, todas elas assinadas pela Comissão de Recebimento do **CONTRATANTE** e pela **CONTRATADA**.

27 - DAS SANÇÕES

27.1 - As sanções e penalidades que poderão ser aplicadas ao **PROPONENTE/CONTRATADO** são as previstas na Lei Federal nº 10.520, de 17 de julho de 2002, na Lei Municipal nº 4.832, de 22 de setembro de 2003 e alterações posteriores, neste Pregão e no Contrato.

27.2 - Penalidades que poderão ser cominadas ao **PROPONENTE/CONTRATADO**, garantida a prévia defesa no prazo de 10 (dez) dias úteis, conforme art. 15 da Instrução Normativa nº 04/2017 desta Secretaria de Administração e Planejamento, aprovada pelo Decreto nº 30.159/17:

I - **Multa**, que será deduzida dos respectivos créditos, ou cobrados administrativamente ou judicialmente, nos casos:

a) Nos casos de desistência de proposta ou deixar de entregar ou apresentar documentação falsa exigida para o certame, não celebrar contrato, correspondente ao valor total da proposta de:

a.1) **15% (quinze por cento) para os itens com valores de até R\$ 50.000,00;**

a.2) **10% (dez por cento) para os itens com valores de R\$ 50.000,01 até R\$ 200.000,00;**

a.3) **5% (cinco por cento) para os itens com valores acima de R\$ 200.000,01.**

b) 0,2% (zero vírgula dois por cento) do valor da proposta por dia de atraso nos prazos determinados no Memorial Descritivo, até o limite de 15% (quinze por cento);

c) Nos casos de inexecução contratual total, por parte do proponente vencedor, sem prejuízo da apuração e reparação do dano que a exceder, correspondente ao valor total da proposta de:

c.1) **15% (quinze por cento) para os itens com valores de até R\$ 50.000,00;**

c.2) **10% (dez por cento) para os itens com valores de R\$ 50.000,01 até R\$ 200.000,00;**

c.3) **5% (cinco por cento) para os itens com valores acima de R\$ 200.000,01.**

d) De até 10% (dez por cento) em caso de inexecução parcial sobre o valor total do contrato, sem prejuízo da apuração e reparação do dano que a exceder.

II - **Impedimento de licitar e contratar** com o Município de Joinville, Administração Direta e Indireta, nas hipóteses abaixo e o **descredenciamento** do Cadastro de Fornecedor do Município de Joinville ou do SICAF **pelo prazo de até 05 (cinco) anos**, sem prejuízo das demais cominações legais e contratuais, de acordo com o art. 7º, da Lei Federal nº 10.520/2002, e art. 49, do Decreto Federal nº 10.024/2019:

a) recusar-se a assinar o contrato ou assinar ata de registro de preços, quando convocado dentro do prazo de validade da proposta;

b) deixar de apresentar os documentos discriminados no Edital, tendo declarado que cumpria os requisitos de habilitação;

c) apresentar documentação falsa para participar no certame, conforme registrado em ata, ou demonstrado em procedimento administrativo, mesmo que posterior ao encerramento do certame;

d) retardar a execução do certame por conduta reprovável do proponente, registrada em ata;

e) causar o atraso na execução do objeto;

f) não manter a proposta;

g) desistir de lance realizado na fase de competição;

h) comportar-se de modo inidôneo durante a realização do certame, registrado em ata;

i) cometer fraude fiscal demonstrada durante ou após a realização do certame;

j) fraudar a execução do contrato;

k) falhar na execução do contrato;

l) declarar informações falsas;

m) descumprir as obrigações decorrentes do contrato.

27.3 - As sanções também se aplicam aos integrantes do Cadastro de Reserva, que quando convocados, não honrarem o compromisso assumido.

27.4 - As multas deverão ser pagas junto à Tesouraria da Secretaria de Fazenda do Município até o dia de pagamento que o **PROPONENTE/CONTRATADO** tiver direito ou poderão ser cobradas judicialmente após 30 (trinta) dias da notificação.

27.5 - Nas penalidades previstas neste edital, a Administração considerará, motivadamente, a gravidade da falta, seus efeitos, bem como os antecedentes do **PROPONENTE/CONTRATADO**, graduando-as e podendo deixar de aplicá-las, se admitidas as justificativas do **PROPONENTE/CONTRATADO**, nos termos do que dispõe o art. 7º, da Lei nº 10.520/2002.

27.6 - As penalidades aplicadas serão registradas no cadastro do **PROPONENTE/CONTRATADO**.

27.7 - Nenhum pagamento será realizado ao **PROPONENTE/CONTRATADO** enquanto pendente de liquidação qualquer obrigação financeira que lhe for imposta em virtude de penalidade ou inadimplência contratual.

28 - DAS DISPOSIÇÕES FINAIS

28.1 - Os pedidos de esclarecimentos referentes ao processo licitatório deverão ser enviados ao Pregoeiro, exclusivamente por meio eletrônico, até 03 (três) dias úteis anteriores à data fixada para abertura da sessão pública, pelo e-mail: sap.upr@joinville.sc.gov.br, durante o horário de expediente das 08:00 às 17:00 horas, conforme estabelece o art. 23 do Decreto Federal nº 10.024/2019.

28.1.1 - O Pregoeiro responderá aos pedidos de esclarecimentos no prazo de até 02 (dois) dias úteis, contado da data de recebimento do pedido, e ficarão disponíveis para todos os interessados nos endereços eletrônicos: www.joinville.sc.gov.br e www.gov.br/compras/pt-br.

28.2 - Os pedidos de vistas acerca da presente licitação para os participantes do processo deverão ser realizados pelo e-mail sap.upr@joinville.sc.gov.br.

28.3 - É facultado ao Pregoeiro ou à autoridade superior, em qualquer fase desta licitação, promover diligência destinada a esclarecer ou complementar a instrução do processo.

28.3.1 - Havendo a necessidade de envio de documentos complementares, necessários à confirmação daqueles exigidos neste Edital e já apresentados, o proponente será convocado a encaminhá-los, via sistema, sob pena de desclassificação/inabilitação, no prazo mínimo de 2 (duas) horas, conforme estabelecido pelo Pregoeiro no momento da convocação

28.3.2 - As normas disciplinadoras da licitação serão sempre interpretadas em favor da ampliação da disputa entre os participantes, desde que não comprometam o interesse da Administração, a finalidade e a segurança da contratação.

28.4 - O proponente que vier a ser contratado ficará obrigado a aceitar, nas mesmas condições contratuais, os acréscimos ou supressões sobre o valor inicial do contrato que se fizerem necessários, por conveniência do Contratante, dentro do limite permitido pelo artigo 65, §1º, da Lei nº 8.666/93.

28.5 - Não será permitida a subcontratação do objeto deste Edital.

28.6 - A Secretaria de Administração e Planejamento poderá revogar o presente Pregão por razões de interesse público decorrente de fato superveniente devidamente comprovado, pertinente e suficiente para justificar o ato, ou anulá-lo por ilegalidade, de ofício ou por provocação de terceiros, mediante parecer escrito e devidamente fundamentado.

28.7 - O presente Edital e seus Anexos poderão ser alterados pela Administração antes de aberta a licitação, no interesse público, por sua iniciativa ou decorrente de provocação de terceiros, atendido o que estabelece o art. 21, §4º, da Lei nº 8.666/93, bem como adiar ou prorrogar o prazo para recebimento e/ou a abertura das Propostas e Documentos de Habilitação.

28.8 - O Município não se responsabiliza pelo conteúdo e autenticidade de cópias deste Pregão, senão aquelas que estiverem rubricadas pela autoridade competente, ou sua cópia fiel.

28.9 - Ficam vinculados a este Edital e seus anexos as propostas de preços e demais documentos constantes dos presentes autos, dele não podendo se afastar durante a sua vigência;

28.10 - Serão aplicadas, em caso de vício ou defeito, além da Lei de Licitações, as disposições contidas no Código de Defesa do Consumidor – Lei nº 8.078/90, inclusive no que concerne a garantia, prazo para atendimento da assistência técnica e demais normas disciplinadoras da matéria.

28.11 - Nenhuma indenização será devida aos proponentes pela elaboração ou pela apresentação de documentação referente ao presente Edital.

28.12 - A participação na presente licitação implicará na aceitação integral e irrevogável dos termos deste Edital, seus anexos, bem como a observância dos regulamentos administrativos.

28.13 - É facultado ao proponente visitar o local onde serão realizados os serviços, não podendo posteriormente alegar desconhecimento.

28.14 - **Todas as informações/alterações relativas ao presente certame serão postadas nos endereços eletrônicos: www.joinville.sc.gov.br e www.gov.br/compras/pt-br, sendo de exclusiva responsabilidade do interessado o seu acompanhamento.**

ANEXO I

ANEXO I – VALOR ESTIMADO / MÁXIMO

ITENS DE COTA

Item	Material/Serviço	Unid. medida	Qtd licitada	Valor unitário (R\$)	Valor total (R\$)
1	6907 - Poste de aço carbono, 3 metros de comprimento, confeccionado em tubo com diâmetro de 38,10mm, espessura externa 1 ½", espessura de parede de no mínimo 2,5mm, galvanizado a fogo. Deverá estar dotado de tampa na parte superior e com aletas antigiros de espessura 1 3/8" (34,92mm) na sua extremidade inferior. Cota Reservada 25%	Unidade	311	256,87	79.886,57

2	6907 - Poste de aço carbono, 3 metros de comprimento, confeccionado em tubo com diâmetro de 38,10mm, espessura externa 1 ½", espessura de parede de no mínimo 2,5mm, galvanizado a fogo. Deverá estar dotado de tampa na parte superior e com aletas antigiros de espessura 1 3/8" (34,92mm) na sua extremidade inferior. Cota Principal 75%	Unidade	3.689	256,87	947.593,43
3	6908 - Poste de aço carbono, 3,5 metros de comprimento, confeccionado em tubo com diâmetro de 38,10mm, espessura externa 1 ½", espessura de parede de no mínimo 2,5mm, galvanizado a fogo. Deverá estar dotado de tampa na parte superior e com aletas antigiros de espessura 1 3/8" (34,92mm) na sua extremidade inferior. Cota Reservada 25%	Unidade	252	317,00	79.884,00
4	6908 - Poste de aço carbono, 3,5 metros de comprimento, confeccionado em tubo com diâmetro de 38,10mm, espessura externa 1 ½", espessura de parede de no mínimo 2,5mm, galvanizado a fogo. Deverá estar dotado de tampa na parte superior e com aletas antigiros de espessura 1 3/8" (34,92mm) na sua extremidade inferior. Cota Principal 75%	Unidade	1.148	317,00	363.916,00

ITENS EXCLUSIVOS

Item	Material/Serviço	Unid. medida	Qtd licitada	Valor unitário (R\$)	Valor total (R\$)
5	32391 - Suporte para armazenamento de placas de sinalização Suporte confeccionado em aço carbono, dimensão de 600cm x 155cm x 40cm, conforme modelo. O Suporte deverá ser confeccionado e instalado pela Contratada. (Item fabricado sob medida)	Serviço	2	13.424,00	26.848,00
6	32387 - Conjunto com parafuso francês 5/16" x 2.1/2", porca e arruela Conjunto é composto por 1 (um) parafuso 5/16" x 2.1/2", 1 (uma) porca e 1 (uma) arruela. Acabamento zincado	Conjunto	4.000	5,77	23.080,00
Total Geral					1.521.208,00

ANEXO II

MODELO DE PROPOSTA DE PREÇOS

À

Secretaria de Administração e Planejamento

Item	Descrição	Valor unitário (R\$)	Valor total (R\$)

Obs. Em atendimento ao subitem 8.4.4 edital, o Orçamento Detalhado e Composição de Custos deverão compor a proposta de preços.

Preço total em R\$ por extenso:

Validade da Proposta:

Garantia (se for o caso):

Dados do proponente:

Razão Social:

Endereço:

Município:

Estado:

CEP:

CNPJ:

Fone:

E-mail:

Banco:

Agência bancária:

Conta:

Dados do Representante Legal da Empresa para assinatura do Contrato/Ata de Registro de Preços:

Nome:

CPF:

Cargo/Função:

Dados do Responsável Técnico da Empresa:

Nome:

CPF:

Cargo/Função:

Declaramos que temos amplo conhecimento e aceitamos todas as condições estabelecidas no edital do Pregão Eletrônico e seus anexos.

Local e Data:

Nome, cargo e assinatura do Representante Legal

Nome, cargo e assinatura do Responsável Técnico

ANEXO III

Minuta da Ata de Registro de Preços

VALIDADE: 12 (doze) MESES

O Município de Joinville, por intermédio da Secretaria de Administração e Planejamento, doravante denominada **ÓRGÃO PROMOTOR**, nos termos da Lei nº 10.520, de 17 de julho de 2002, Decreto nº 7.892, de 23 de janeiro de 2013 e do Decreto Municipal nº 14.040, de 18 de dezembro de 2007, e das demais normas legais aplicáveis neste ato representado pelo Sr. Ricardo Mafra, Secretário de Administração e Planejamento e pela Sra. Silvia Cristina Bello, Diretora Executiva, em face das propostas apresentadas e do resultado do julgamento do **Pregão Eletrônico nº 870/2022** resolve REGISTRAR OS PREÇOS da empresa abaixo qualificada, para futura e eventual **Contratação de empresa para confecção e fornecimento de postes de aço carbono galvanizados a fogo e suporte para armazenamento de placas de sinalização**, nas quantidades, termos e condições descritos no Edital e seus anexos, que passam a fazer parte desta, e em conformidade com as disposições a seguir:

Nome da empresa: xxxxxx

CNPJ: xxxxxx

Endereço: xxxxxx

Cidade: xxxxxx Estado: xxxxxx

CEP: xx.xxx-xxx

Telefone: (xx) xxxxxx-xxxx

Email: xxxxxx

Representante Legal: xxxxxx CPF: xxx.xxx.xxx-xx

CLÁUSULA PRIMEIRA - DO OBJETO

1.1 - A presente ata tem por objeto o registro de preços para prestação de serviços, quando requerido, conforme descrição abaixo:

CLÁUSULA SEGUNDA - DA VALIDADE DOS PREÇOS

2.1 - A presente Ata de Registro de Preços terá validade de **12 (doze) meses**, a partir da sua publicação.

2.2 - Durante o prazo de validade desta Ata de Registro de Preços, **o Município de Joinville não será obrigado a contratar o objeto referido na Cláusula Primeira exclusivamente pelo Sistema de Registro de Preços**, facultando-se a realização de licitação específica para contratação pretendida, assegurada a preferência ao fornecedor registrado em igualdade de condições, ou, cancelar a Ata na ocorrência de alguma das hipóteses legalmente previstas para tanto, garantidos à detentora, neste caso, o contraditório e a ampla defesa.

CLÁUSULA TERCEIRA - DO CADASTRO DE RESERVA

3.1 - Segue anexa a Ata de Formação do Cadastro de Reserva, composta por licitantes que aceitarem praticar preço igual ao do licitante vencedor, observada a ordem de classificação do certame.

CLÁUSULA QUARTA - DOS PRAZOS E DA FORMA DE EXECUÇÃO DO OBJETO

4.1 - A vigência dos futuros contratos estará adstrita ao tempo necessário à execução e ao pagamento do objeto licitado, e à vigência do crédito orçamentário, que serão estabelecidos expressamente no termo contratual.

4.2 - Os serviços deverão ser realizados em até 15 (quinze) dias úteis, após a emissão da ordem de serviço eletrônica.

4.3 - A ordem de serviço eletrônica será expedida pela Secretaria Gestora do Contrato, no prazo máximo de até 60 (sessenta) dias contados a partir da data da assinatura do contrato, nos termos do artigo 69 da Instrução Normativa nº 01/2021 da Secretaria de Administração e Planejamento, aprovada pelo Decreto Municipal nº 43.907/2021

4.4 - Para fins de contagem dos prazos previstos será considerado como data de assinatura do contrato a data da última assinatura (dia/mês/ano) dos signatários referenciados no preâmbulo do referido instrumento.

CLÁUSULA QUINTA- CONDIÇÕES PARA CONTRATAÇÃO

5.1 - A contratação do(s) proponente(s) vencedor(es) do presente Pregão será representada pela expedição do Termo de Contrato, da qual constará, no mínimo, identificação da licitação, especificações resumidas do serviço licitado, quantitativo, preço unitário e total, fornecedor, local e prazo para execução dos serviços conforme solicitação do Município.

5.2 - Convocação para assinatura do Contrato:

5.2.1 - Homologado o resultado da licitação, os vencedores serão convocados para assinatura eletrônica do contrato, que deverá ocorrer **no prazo de até 05 (cinco) dias úteis contados da sua disponibilização no Sistema Eletrônico de Informação (SEI).**

5.2.2 - O(s) representante(s) legal(is) do(s) vencedor(s) receberá(ão) um e-mail no endereço cadastrado informando a disponibilização do documento para assinatura eletrônica, o qual indicará o *link* para acesso.

5.2.3 - É de responsabilidade exclusiva do usuário a consulta acerca da disponibilização do documento para assinatura no seu ambiente virtual.

5.3 - Se o vencedor não apresentar situação de habilitação regular ou, dentro do prazo de validade de sua proposta, se recusar a assinar o Contrato, poderá ser convocado outro proponente. Neste caso, será observada a ordem de classificação, averiguada a aceitabilidade de sua oferta, procedendo à sua habilitação e, sucessivamente, até a apuração de um que atenda ao Edital que será declarado o vencedor do certame, podendo o Pregoeiro negociar diretamente com o proponente para que seja obtido melhor preço.

5.3.1 - Se o vencedor se recusar a assinar o Contrato no prazo estabelecido, apresentar justificativa por escrito não aceita pela Administração ou deixar de fazê-lo, além de decair do direito, sujeitar-se-á das sanções previstas neste instrumento.

5.4 - Ao assinar a Ata de Registro de Preços, e eventualmente o termo contratual, o proponente vencedor obriga-se a executar os serviços registrados, conforme especificações e condições contidas na Ata de Registro de Preços, no Edital e seus anexos, e também na proposta apresentada.

5.5 - Para assinatura eletrônica do Contrato o vencedor deverá:

5.5.1 - Apresentar certidões atualizadas de regularidade fiscal junto aos seguintes órgãos: **Fazenda Federal (conjunta com a contribuição previdenciária), Fazenda Estadual, Fazenda Municipal**, do domicílio ou sede do proponente e Fundo de

Garantia por Tempo de Serviço – FGTS, em atendimento ao art. 55, inciso XIII, da Lei nº 8.666/93 e a **Certidão de Negativas Débitos Trabalhistas**, conforme Lei nº 12.440, de 07 de julho de 2011.

5.5.2 - Apresentar Certidão de Registro de Pessoa Jurídica vigente e, no caso da empresa vencedora não ser sediada no Estado de Santa Catarina, deverá apresentar Certidão atualizada de registro de Pessoa Jurídica expedida pelo Conselho competente, vistado pelo CREA/SC ou outro Conselho Competente correspondente à região de Joinville, com indicação dos responsáveis técnicos.

5.5.3 - Caso a assinatura do termo contratual seja realizada por um procurador designado pelo proponente, deverá ser apresentada a procuração pública ou particular, com poderes específicos para representar o interessado.

5.6 – Composição de BDI, detalhando todos os seus componentes, inclusive o percentual, que deverá representar o mesmo percentual total indicado na proposta comercial.

5.6.1 - Os custos relativos a administração local, mobilização e desmobilização e instalação de canteiro e acampamento, bem como quaisquer outros itens que possam ser apropriados como custo direto, não poderão ser incluídos na composição do BDI, devendo ser cotados na planilha orçamentária.

5.6.2 - Os tributos considerados de natureza direta e personalística, como o Imposto de Renda de Pessoa Jurídica - IRPJ e a Contribuição Sobre o Lucro Líquido - CSLL, não deverão ser incluídos no BDI, nos termos do art. 9º, II do Decreto nº 7.983, de 2013 (TCU, Súmula 254).

5.6.3 - As alíquotas de tributos apresentadas pelo proponente na composição do BDI devem observar a legislação tributária vigente (Acórdão 2.622/2013, TCU).

5.6.4 - Na hipótese de celebração de aditivos contratuais para a inclusão de novos serviços, o preço desses serviços será calculado considerando o custo de referência e a taxa de BDI de referência especificada no orçamento-base da licitação, subtraindo desse preço de referência a diferença percentual entre o valor do orçamento-base e o valor global do contrato obtido na licitação, com vistas a garantir o equilíbrio econômico-financeiro do contrato e a manutenção do percentual de desconto ofertado pelo contratado, em atendimento ao art. 37, inciso XXI, da Constituição Federal e aos arts. 14 e 15 do Decreto 7.983/2013.

CLÁUSULA SEXTA - DO PAGAMENTO

6.1 - O pagamento será efetivado de acordo com a(s) proposta(s) de preços apresentada(s) pelo(s) vencedor(s) da licitação, observado o que consta neste Edital e seus Anexos, inclusive quanto à forma e condições de pagamento.

6.1.1 - O **CONTRATANTE** responsabilizar-se-á pelo pagamento resultantes de modificações contratuais sempre que devidamente autorizados pela Secretaria Gestora do Contrato, observados os limites do art. 65, § 1º, da Lei nº 8.666/93.

6.2 - O pagamento será efetivado mediante apresentação da nota fiscal/fatura que deverá ser emitida em nome do **CONTRATANTE**, da qual deverá constar o número desta licitação, empenho e das negativas fiscais regularizadas (Federal (conjunta com a contribuição previdenciária), Estadual, Municipal, FGTS e a Certidão de Negativa de Débitos Trabalhistas), conforme Lei nº 12.440, de 07 de julho de 2011.

6.3 - As retenções tributárias serão aplicadas de acordo com as legislações federais, estaduais e municipais vigentes.

6.4 - O pagamento da Nota Fiscal será efetuado em até 30 (trinta) dias após o aceite da medição/produto, de acordo com o Processo SEI de Gestão-Certificação de Documento Fiscal.

6.5 - Em caso de atraso dos pagamentos por culpa exclusiva da Administração, será aplicado como índice de atualização monetária o IPCA – Índice de Preços ao Consumidor Amplo.

CLÁUSULA SÉTIMA - DAS SANÇÕES

7.1 - As sanções e penalidades que poderão ser aplicadas ao **PROPONENTE/CONTRATADO** são as previstas na Lei Federal nº 10.520, de 17 de julho de 2002, na Lei Municipal nº 4.832, de 22 de setembro de 2003 e alterações posteriores, neste Pregão e no Contrato.

7.2 - Penalidades que poderão ser cominadas ao **PROPONENTE/CONTRATADO**, garantida a prévia defesa no prazo de 10 (dez) dias úteis, conforme art. 15 da Instrução Normativa nº 04/2017 desta Secretaria de Administração e Planejamento, aprovada pelo Decreto nº 30.159/17:

I - **Multa**, que será deduzida dos respectivos créditos, ou cobrados administrativamente ou judicialmente, nos casos:

a) Nos casos de desistência de proposta ou deixar de entregar ou apresentar documentação falsa exigida para o certame, não celebrar contrato, correspondente ao valor total da proposta de:

a.1) 15% (quinze por cento) para os itens com valores de até R\$ 50.000,00;

a.2) 10% (dez por cento) para os itens com valores de R\$ 50.000,01 até R\$ 200.000,00;

a.3) 5% (cinco por cento) para os itens com valores acima de R\$ 200.000,01.

b) 0,2% (zero vírgula dois por cento) do valor da proposta por dia de atraso nos prazos determinados no Memorial Descritivo, até o limite de 15 % (quinze por cento);

c) Nos casos de inexecução contratual total, por parte do proponente vencedor, sem prejuízo da apuração e reparação do dano que a exceder, correspondente ao valor total da proposta de:

c.1) 15% (quinze por cento) para os itens com valores de até R\$ 50.000,00;

c.2) 10% (dez por cento) para os itens com valores de R\$ 50.000,01 até R\$ 200.000,00;

c.3) 5% (cinco por cento) para os itens com valores acima de R\$ 200.000,01.

d) De até 10% (dez por cento) em caso de inexecução parcial sobre o valor total do contrato, sem prejuízo da apuração e reparação do dano que a exceder.

II - Impedimento de licitar e contratar com o Município de Joinville, Administração Direta e Indireta, nas hipóteses abaixo e o **descredenciamento** do Cadastro de Fornecedor do Município de Joinville ou do SICAF **pelo prazo de até 05 (cinco) anos**, sem prejuízo das demais cominações legais e contratuais, de acordo com o art. 7º, da Lei Federal nº 10.520/2002, e art. 49, do Decreto Federal nº 10.024/2019:

a) recusar-se a assinar o contrato ou assinar ata de registro de preços, quando convocado dentro do prazo de validade da proposta;

b) deixar de apresentar os documentos discriminados no Edital, tendo declarado que cumpria os requisitos de habilitação;

c) apresentar documentação falsa para participar no certame, conforme registrado em ata, ou demonstrado em procedimento administrativo, mesmo que posterior ao encerramento do certame;

d) retardar a execução do certame por conduta reprovável do proponente, registrada em ata;

e) causar o atraso na execução do objeto;

f) não manter a proposta;

g) desistir de lance realizado na fase de competição;

h) comportar-se de modo inidôneo durante a realização do certame, registrado em ata;

i) cometer fraude fiscal demonstrada durante ou após a realização do certame;

j) fraudar a execução do contrato;

k) falhar na execução do contrato;

l) declarar informações falsas;

m) descumprir as obrigações decorrentes do contrato.

7.3 - As sanções também se aplicam aos integrantes do Cadastro de Reserva, que quando convocados, não honrarem o compromisso assumido.

7.4 - As multas deverão ser pagas junto à Tesouraria da Secretaria de Fazenda do Município até o dia de pagamento que o **PROPONENTE/CONTRATADO** tiver direito ou poderão ser cobradas judicialmente após 30 (trinta) dias da notificação.

7.5 - Nas penalidades previstas neste edital, a Administração considerará, motivadamente, a gravidade da falta, seus efeitos, bem como os antecedentes do **PROPONENTE/CONTRATADO**, graduando-as e podendo deixar de aplicá-las, se admitidas as justificativas do **PROPONENTE/CONTRATADO**, nos termos do que dispõe o art. 7º, da Lei nº 10.520/2002.

7.6 - As penalidades aplicadas serão registradas no cadastro do **PROPONENTE/CONTRATADO**.

7.7 - Nenhum pagamento será realizado ao **PROPONENTE/CONTRATADO** enquanto pendente de liquidação qualquer obrigação financeira que lhe for imposta em virtude de penalidade ou inadimplência contratual.

CLÁUSULA OITAVA- DA ALTERAÇÃO DA ATA

8.1 - O preço registrado poderá ser revisto em decorrência de eventual redução daqueles praticados no mercado, ou de fato que eleve o custo dos serviços ou bem registrados, cabendo ao Órgão Gerenciador da Ata promover as necessárias negociações junto aos fornecedores.

8.2 - Quando o preço inicialmente registrado, por motivo superveniente, tornar-se superior ao preço praticado no mercado o Órgão Gerenciador deverá:

a) convocar o fornecedor visando à negociação para redução de preços e sua adequação ao praticado pelo mercado;

b) frustrada a negociação, o fornecedor será liberado do compromisso assumido;

c) convocar os demais fornecedores visando igual oportunidade de negociação.

8.3 - Quando o preço de mercado tornar-se superior aos preços registrados e o fornecedor, mediante requerimento devidamente comprovado, não puder cumprir o compromisso, o Órgão Gerenciador poderá:

a) liberar o fornecedor do compromisso assumido, sem aplicação da penalidade, confirmando a veracidade dos motivos e comprovantes apresentados, se a comunicação ocorrer antes do pedido;

b) convocar os demais fornecedores visando igual oportunidade de negociação.

8.4 - A alteração da Ata de Registro de Preços dependerá em qualquer caso da comprovação das condições de habilitação atualizadas do fornecedor convocado.

8.5 - Não havendo êxito nas negociações, o Órgão Gerenciador deverá proceder à revogação da Ata de Registro de Preços, adotando as medidas cabíveis para obtenção da contratação mais vantajosa.

CLÁUSULA NONA - DO CANCELAMENTO DA ATA DE REGISTRO DE PREÇOS

9.1 - O fornecedor terá seu registro cancelado quando:

a) descumprir as condições da Ata de Registro de Preços:

b) não retirar a respectiva nota de empenho ou instrumento equivalente, no prazo estabelecido pela Administração, sem justificativa aceitável;

c) não aceitar reduzir o seu preço registrado, na hipótese de este se tornar superior àqueles praticados no mercado;

d) presentes razões de interesse público.

9.2 - O cancelamento de registro, nas hipóteses acima previstas, assegurados o contraditório e ampla defesa, será formalizado por despacho da autoridade competente do Órgão Gerenciador.

9.3 - O fornecedor poderá solicitar o cancelamento do seu Registro de Preço na ocorrência de fato superveniente que venha comprometer a execução contratual, decorrentes de caso fortuito ou de força maior devidamente comprovados.

9.4 - A comunicação do cancelamento do preço registrado, nos casos previstos nesta cláusula, será feita mediante publicação em imprensa oficial do Município.

CLÁUSULA DÉCIMA - DA AUTORIZAÇÃO PARA CONTRATAÇÃO E EMISSÃO DA ORDEM DE SERVIÇO

10.1 - A execução dos serviços, objeto da presente Ata de Registro de Preços serão autorizadas, caso a caso, pelo Órgão Gerenciador/Unidade de Suprimentos.

CLÁUSULA DÉCIMA PRIMEIRA - DAS DISPOSIÇÕES FINAIS

11.1 - As questões decorrentes da utilização da presente ata, que não possam ser dirimidas administrativamente, serão processadas e julgadas na Justiça Estadual, no Foro da Cidade de Joinville - SC, com exclusão de qualquer outro por mais privilegiado que seja, salvo nos casos previstos no art. 102, inciso I, alínea “d”, da Constituição Federal.

ANEXO IV

Minuta do Contrato

TERMO DE CONTRATO Nº xxx/xxxx

Termo de Contrato que entre si celebram o **MUNICÍPIO DE JOINVILLE** por intermédio do **Departamento de Trânsito de Joinville - DETRANS**, inscrito no C.N.P.J. nº 83.108.035/0001-76, ora em diante denominado **CONTRATANTE**, neste ato representado pelo Secretário de xxxxxx, Sr. xxxxxx, e a empresa xxxxxx, inscrita no C.N.P.J. nº. xx.xxx.xxx/xxxx-xx, doravante denominada **CONTRATADA**, neste ato representada pelo Sr. xxxxxx, CPF nº xxx.xxx.xxx-xx, firmam o presente contrato, oriundo da licitação na modalidade **Pregão Eletrônico nº 870/2022**, pelo qual se obriga a executar os serviços do objeto deste Contrato, na forma e condições estabelecidas no edital de licitação e nas cláusulas seguintes, a ser regido pela Lei Federal nº 10.520, de 17 de julho de 2002, a Lei Municipal nº 4.832, de 22 de setembro de 2003, Lei Complementar nº 123, de 14 de dezembro de 2006, Decreto nº 10.024, de 20 de setembro de 2019, Decreto Municipal nº 28.024, de 09 de dezembro de 2016, Decreto Municipal nº 45.013, de 17 de dezembro de 2021, com aplicação subsidiária da Lei nº 8.666, de 21 de junho de 1993 e alterações posteriores e demais normas legais federais, estaduais e municipais vigentes.

CLÁUSULA PRIMEIRA - Objeto do Contrato

1.1 - Este contrato tem por objeto **Contratação de empresa para confecção e fornecimento de postes de aço carbono galvanizados a fogo e suporte para armazenamento de placas de sinalização**, conforme descrição abaixo:

CLÁUSULA SEGUNDA - Regime de Execução

2.1 - A execução do presente Contrato será pelo regime de **execução indireta de empreitada por preço unitário**.

2.2 - Fica vinculado este termo contratual as condições do Edital e seus anexos do processo licitatório **Pregão Eletrônico nº 870/2022** e à proposta da **CONTRATADA**.

CLÁUSULA TERCEIRA - Preço

3.1 - O valor deste Contrato para efeitos financeiros, fiscais e orçamentários é de R\$ xx,00 (xxxxxx reais), sendo o mesmo fixo e irrevogável/reajustável.

CLÁUSULA QUARTA - Condições de Pagamento

4.1 - O pagamento será efetivado de acordo com a(s) proposta(s) de preços apresentada(s) pelo(s) vencedor(s) da licitação, observado o que consta neste Edital e seus Anexos, inclusive quanto à forma e condições de pagamento.

4.1.1 - O **CONTRATANTE** responsabilizar-se-á pelo pagamento resultantes de modificações contratuais sempre que devidamente autorizados pela Secretaria Gestora do Contrato, observados os limites do art. 65, § 1º, da Lei nº 8.666/93.

4.2 - O pagamento será efetivado mediante apresentação da nota fiscal/fatura que deverá ser emitida em nome do **CONTRATANTE**, da qual deverá constar o número desta licitação, empenho e das negativas fiscais regularizadas (Federal (conjunta com a contribuição previdenciária), Estadual, Municipal, FGTS e a Certidão de Negativa de Débitos Trabalhistas), conforme Lei nº 12.440, de 07 de julho de 2011.

4.3 - As retenções tributárias serão aplicadas de acordo com as legislações federais, estaduais e municipais vigentes.

4.4 - O pagamento da Nota Fiscal será efetuado em até 30 (trinta) dias após o aceite da medição/produto, de acordo com o Processo SEI de Gestão-Certificação de Documento Fiscal.

4.5 - Em caso de atraso dos pagamentos por culpa exclusiva da Administração, será aplicado como índice de atualização monetária o IPCA – Índice de Preços ao Consumidor Amplo.

CLÁUSULA QUINTA - Prazos e forma de execução do objeto

5.1 - A vigência do contrato será até 31 de dezembro do ano correspondente, contados a partir da assinatura do contrato.

5.2 - Os serviços deverão ser realizados em até 15 (quinze) dias úteis, após a emissão da ordem de serviço eletrônica.

5.3 - A ordem de serviço eletrônica será expedida pela Secretaria Gestora do Contrato, no prazo máximo de até 60 (sessenta) dias contados a partir da data da assinatura do contrato, nos termos do artigo 69 da Instrução Normativa nº 01/2021 da Secretaria de Administração e Planejamento, aprovada pelo Decreto Municipal nº 43.907/2021

5.4 - Para fins de contagem dos prazos previstos será considerado como data de assinatura do contrato a data da última assinatura (dia/mês/ano) dos signatários referenciados no preâmbulo do referido instrumento.

CLÁUSULA SEXTA - Recursos para Atender as Despesas

6.1 - As despesas provenientes do objeto deste contrato correrão pela seguinte dotação orçamentária:

CLÁUSULA SÉTIMA - Da Gestão do Contrato

7.1 - A gestão do contrato será realizada pelo **Departamento de Trânsito de Joinville**, sendo a mesma responsável pelo recebimento e fiscalização do objeto licitado, devendo ser observado o disposto no art. 67 da Lei nº 8.666/93.

CLÁUSULA OITAVA - Direito de Fiscalização

8.1 - O **CONTRATANTE** exercerá ampla fiscalização do objeto contratado, o que em nenhuma hipótese eximirá a **CONTRATADA** das responsabilidades fixadas pelo Código Civil e pelo Código de Defesa do Consumidor.

8.2 - A fiscalização do **CONTRATANTE** transmitirá por escrito as instruções, ordens e reclamações, competindo-lhe a decisão nos casos de dúvidas que surgirem no decorrer da vigência contratual.

CLÁUSULA NONA - Responsabilidades do CONTRATANTE

9.1 - Cumprir e fazer cumprir as disposições deste contrato.

9.2 - Determinar, quando cabível, as modificações consideradas necessárias à execução do contrato e a tutelar o interesse público.

9.3 - Exigir a qualquer tempo, substituição de componentes da equipe técnica e demais colaboradores do contratado, com o escopo de tutelar o interesse público.

9.4 - Intervir na execução do objeto licitado nos casos previstos em lei e na forma deste contrato visando proteger o interesse público.

9.5 - Nomear comissão ou designar servidor para promover a fiscalização nos termos do prescrito no artigo 67, da Lei nº 8.666/93.

9.6 - Expedir determinações ao contratado para que corrija eventuais defeitos e problemas constatados, bem como os atrasos nos prazos previstos no Termo de Referência.

9.7 - Prestar as informações e os esclarecimentos que venham a ser solicitados pela **CONTRATADA**.

9.8 - Efetuar o pagamento à **CONTRATADA**, de acordo com a forma e prazo estabelecidos neste contrato.

9.9 - Conferir, vistoriar e aprovar os serviços entregues pela **CONTRATADA**.

9.10 - Proceder às medições parciais e final para o pagamento ou avaliar as medições e faturas apresentadas pela **CONTRATADA**.

9.11 - Atender a todas as condições contidas neste termo contratual e no **Anexo V - Memorial Descritivo**.

9.12 - Elaborar Termo de Recebimento Provisório, quando for o caso, e o Termo de Recebimento Definitivo.

CLÁUSULA DÉCIMA - Responsabilidades da CONTRATADA

10.1 - A **CONTRATADA** obriga-se a aceitar os acréscimos ou supressões que o **CONTRATANTE** realizar, até o limite de 25% (vinte e cinco por cento) do valor inicial do contrato.

10.2 - Assumir integral responsabilidade pela execução dos serviços objeto contratual que vir a efetuar, estando sempre de acordo com o estabelecido nas normas deste contrato e do **Edital de Pregão Eletrônico nº 870/2022** e seus anexos.

10.3 - Assumir integral responsabilidade pelos danos decorrentes desta execução, inclusive perante terceiros.

10.4 - Deverá proceder as correções que se tornarem necessárias à execução do objeto contratado, executando-o de acordo com a fiscalização do **CONTRATANTE** e especificações técnicas, qualidade e quantidades, constantes nos Anexos I e V do Edital.

10.5 - Comunicar ao **CONTRATANTE** toda e qualquer irregularidade encontrada para o cumprimento do contrato.

10.6 - Contratar o pessoal, fornecer e obrigar o uso de equipamentos de proteção individual, conforme estabelece a Portaria Ministerial nº 3.214 e anexos aplicando a legislação em vigor referente à segurança, higiene e medicina do trabalho.

10.7 - Dispor de todos os materiais e equipamentos necessários à execução dos serviços.

10.8 - Responder por todas as despesas decorrentes dos serviços que envolvam quaisquer prestadores de serviços públicos, que porventura sejam necessários à execução dos serviços.

10.9 - Cumprir toda e qualquer obrigação disposta nas especificações técnicas do presente contrato.

10.10 - Manter, até o cumprimento final de sua obrigação, todas as condições de habilitação e qualificação exigidas na licitação, devendo comunicar imediatamente ao **CONTRATANTE** qualquer alteração.

10.11 - A **CONTRATADA** é responsável pelos encargos trabalhistas, previdenciários, fiscais e comerciais resultantes da execução do contrato, nos termos do art. 71, da Lei nº 8.666/93.

10.12 - A **CONTRATADA** deve manter preposto, aceito pela Administração, para representá-lo na execução do contrato, nos termos do art. 68, da Lei nº 8.666/93.

10.13 - De acordo com o subitem 28.13 do edital a **CONTRATADA** não poderá alegar desconhecimento do local onde serão realizados os serviços.

10.14 - Cumprir todas as obrigações e especificações técnicas dispostas no **Anexo V - Memorial Descritivo** do Edital.

10.15 - A **CONTRATADA**, quando couber, deverá cumprir o disposto na Lei Municipal nº 8.772/19, que dispõe sobre a instituição do Programa de Integridade nas pessoas jurídicas que contratarem com a Administração Pública Municipal.

CLÁUSULA DÉCIMA PRIMEIRA - Das Sanções

11.1 - As sanções e penalidades que poderão ser aplicadas à **CONTRATADA** são as previstas na Lei Federal nº 10.520, de 17 de julho de 2002, na Lei Municipal nº 4.832, de 22 de setembro de 2003 e alterações posteriores, neste Pregão e no Contrato.

11.2 - Penalidades que poderão ser cominadas à **CONTRATADA**, garantida a prévia defesa no prazo de 10 (dez) dias úteis, conforme art. 15 da Instrução Normativa nº 04/2017 desta Secretaria de Administração e Planejamento, aprovada pelo Decreto nº 30.159/17:

I - **Multa**, que será deduzida dos respectivos créditos, ou cobrados administrativamente ou judicialmente, nos casos:

a) Nos casos de desistência de proposta ou deixar de entregar ou apresentar documentação falsa exigida para o certame, não celebrar contrato, correspondente ao valor total da proposta de:

a.1) 15% (quinze por cento) para os itens com valores de até R\$ 50.000,00;

a.2) 10% (dez por cento) para os itens com valores de R\$ 50.000,01 até R\$ 200.000,00;

a.3) 5% (cinco por cento) para os itens com valores acima de R\$ 200.000,01.

b) **0,2% (zero vírgula dois por cento)** do valor da proposta por dia de atraso nos prazos determinados no Memorial Descritivo, até o limite de 15 % (quinze por cento);

c) Nos casos de inexecução contratual total, por parte do proponente vencedor, sem prejuízo da apuração e reparação do dano que a exceder, correspondente ao valor total da proposta de:

c.1) 15% (quinze por cento) para os itens com valores de até R\$ 50.000,00;

c.2) 10% (dez por cento) para os itens com valores de R\$ 50.000,01 até R\$ 200.000,00;

c.3) 5% (cinco por cento) para os itens com valores acima de R\$ 200.000,01.

d) De até 10% (dez por cento) em caso de inexecução parcial sobre o valor total do contrato, sem prejuízo da apuração e reparação do dano que a exceder.

II - Impedimento de licitar e contratar com o Município de Joinville, Administração Direta e Indireta, nas hipóteses abaixo e o **descredenciamento** do Cadastro de Fornecedor do Município de Joinville ou do SICAF **pelo prazo de até 05 (cinco) anos**, sem prejuízo das demais cominações legais e contratuais, de acordo com o art. 7º, da Lei Federal nº 10.520/2002, e art. 49, do Decreto Federal nº 10.024/2019:

- a) recusar-se a assinar o contrato ou assinar ata de registro de preços, quando convocado dentro do prazo de validade da proposta;
- b) deixar de apresentar os documentos discriminados no Edital, tendo declarado que cumpria os requisitos de habilitação;
- c) apresentar documentação falsa para participar no certame, conforme registrado em ata, ou demonstrado em procedimento administrativo, mesmo que posterior ao encerramento do certame;
- d) retardar a execução do certame por conduta reprovável do proponente, registrada em ata;
- e) causar o atraso na execução do objeto;
- f) não manter a proposta;
- g) desistir de lance realizado na fase de competição;
- h) comportar-se de modo inidôneo durante a realização do certame, registrado em ata;
- i) cometer fraude fiscal demonstrada durante ou após a realização do certame;
- j) fraudar a execução do contrato;
- k) falhar na execução do contrato;
- l) declarar informações falsas;
- m) descumprir as obrigações decorrentes do contrato.

11.3 - As sanções também se aplicam aos integrantes do Cadastro de Reserva, que quando convocados, não honrarem o compromisso assumido.

11.4 - As multas deverão ser pagas junto à Tesouraria da Secretaria de Fazenda do Município até o dia de pagamento que a CONTRATADA tiver direito ou poderão ser cobradas judicialmente após 30 (trinta) dias da notificação.

11.5 - Nas penalidades previstas neste edital, a Administração considerará, motivadamente, a gravidade da falta, seus efeitos, bem como os antecedentes da CONTRATADA, graduando-as e podendo deixar de aplicá-las, se admitidas as justificativas da CONTRATADA, nos termos do que dispõe o art. 7º da Lei nº 10.520/2002.

11.6 - As penalidades aplicadas serão registradas no cadastro da CONTRATADA.

11.7 - Nenhum pagamento será realizado à CONTRATADA enquanto pendente de liquidação qualquer obrigação financeira que lhe for imposta em virtude de penalidade ou inadimplência contratual.

CLÁUSULA DÉCIMA SEGUNDA - Rescisão

12.1 - A rescisão do presente poderá ser:

- a) determinada por ato unilateral e escrito da Administração, nos casos enumerados nos incisos I a XII e XVII do art. 78 da Lei nº 8.666/93 e alterações posteriores;
- b) a inexecução total ou parcial do presente enseja sua rescisão pela Administração, com as consequências previstas na cláusula décima-primeira;
- c) amigável, por acordo entre as partes, mediante autorização escrita e fundamentada da autoridade competente, reduzida a termo no processo licitatório, desde que haja conveniência da Administração;
- d) constituem motivos para rescisão do presente os previstos no artigo 78 da Lei nº 8.666/93 e alterações posteriores;
- e) em caso de rescisão prevista nos incisos XII a XVII do artigo 78 da Lei nº 8.666/93 e alterações posteriores, sem que haja culpa da CONTRATADA, será esta ressarcida dos prejuízos regularmente comprovados, quando os houver sofrido;
- f) a rescisão do presente de que trata o inciso I do artigo 78 acarretará as consequências previstas no artigo 80, incisos I a IV, ambos da Lei nº 8.666/93 e alterações posteriores.
- g) ficam resguardados os direitos da Administração, em caso de rescisão administrativa, na forma estabelecida no inciso IX do art. 55 da Lei nº 8.666/93 e previsto no art. 77 da Lei nº 8.666/93.

12.2 - Sem prejuízo de quaisquer sanções aplicáveis, a critério do CONTRATANTE, a rescisão importará em impedimento de licitar e contratar com o Município, na forma do inciso II, do subitem 11.2.

CLÁUSULA DÉCIMA TERCEIRA - RECEBIMENTO DOS SERVIÇOS

13.1 - Recebimento Provisório: quando os serviços ficarem inteiramente concluídos e de perfeito acordo com os elementos técnicos e demais detalhes, bem como satisfeitas todas as exigências e repartições competentes e companhias concessionárias, será lavrado em até 15 (quinze) dias o “Termo de Recebimento Provisório”, passado em 03 (três) vias de igual teor, todas elas assinadas pela Comissão de Recebimento do CONTRATANTE e pela CONTRATADA.

13.2 - Recebimento Definitivo: o “Termo de Recebimento Definitivo” dos serviços será lavrado até 90 (noventa) dias após o “Termo de Recebimento Provisório”, desde que atendidas todas as reclamações do **CONTRATANTE** referentes aos defeitos ou imperfeições verificadas em quaisquer elementos constitutivos dos serviços executados. Este “Termo de Recebimento Definitivo”, passado em 03 (três) vias de igual teor, todas elas assinadas pela Comissão de Recebimento do **CONTRATANTE** e pela **CONTRATADA**.

CLÁUSULA DÉCIMA QUARTA - Legislação Aplicável

14.1 - Nos termos do previsto no artigo 55, inciso XII, da Lei nº 8.666/93, aplica-se ao presente contrato a presente legislação:

- a) Lei nº 10.520/02;
- b) Lei nº 8.666/93;
- c) Lei Complementar nº 123/06
- d) Decreto nº 10.024/19;
- e) Código de Defesa do Consumidor;
- f) Código Civil;
- g) Código Penal;
- h) Código Processo Civil;
- i) Código Processo Penal;
- j) Legislação Trabalhista e Previdenciária;
- k) Estatuto da Criança e do Adolescente; e
- l) Demais normas aplicáveis.

CLÁUSULA DÉCIMA QUINTA - Foro

15.1 - Para dirimir questões decorrentes deste Contrato fica eleito o Foro da Comarca de Joinville, com renúncia expressa a qualquer outro.

15.2 - E, por estarem justas e acertadas, firmam as partes o presente instrumento, em meio eletrônico, através do Sistema Eletrônico de Informações (SEI) do Contratante.

ANEXO V

MEMORIAL DESCRITIVO - SERVIÇOS SEI N° 0014811179/2022 - DETRANS.UNO

1-Objeto para a contratação:

Contratação de empresa, através de Ata de Registro de Preços, para confecção e fornecimento de postes de aço carbono galvanizados a fogo e suporte para armazenamento de placas de sinalização.

2-Descrição dos Serviços:

Contratação de empresa, através de Ata de Registro de Preços, para confecção e fornecimento de postes de aço carbono galvanizados a fogo e suporte para armazenamento de placas de sinalização, nos seguintes quantitativos:

ITEM conforme anexo I	QTDE.	UNID.	DESCRIÇÃO
1/2	4.000	unid.	6907 - Poste de aço carbono, 3 metros de comprimento, confeccionado em tubo com diâmetro de 38,10mm, espessura externa 1 ½", espessura de parede de no mínimo 2,5mm, galvanizado a fogo. Deverá estar dotado de tampa na parte superior e com aletas anti-giros de espessura 1 3/8" (34,92mm) na sua extremidade inferior.
3/4	1.400	unid.	6908 - Poste de aço carbono, 3,5 metros de comprimento, confeccionado em tubo com diâmetro de 38,10mm, espessura externa 1 ½", espessura de parede de no mínimo 2,5mm, galvanizado a fogo. Deverá estar dotado de tampa na parte superior e com aletas anti-giros de espessura 1 3/8" (34,92mm) na sua extremidade inferior.
5	2	unid.	32391 - Suporte para armazenamento de placas de sinalização - Suporte confeccionado em aço carbono, dimensão de 600cm x 155cm x 40cm, conforme modelo. O Suporte deverá ser confeccionado e instalado pela Contratada. (Item fabricado sob medida)

6	4.000	unid.	32387 - Conjunto com parafuso francês 5/16" x 2.1/2", porca e arruela - Conjunto é composto por 1 (um) parafuso 5/16" x 2.1/2", 1 (uma) porca e 1 (uma) arruela. Acabamento zincado
---	-------	-------	---

2.1 POSTE DE AÇOS CARBONO

Postes de aço galvanizados, confeccionados em tubo de aço carbono 1½" externas, galvanizado a fogo conforme ABNT NBR 14890. Deverá estar dotado de tampa de vedação em PVC na parte superior e com aletas anti-giro na sua extremidade inferior.

2.1.1 DIMENSÕES

2.1.1.1 Poste de aço carbono, 3 metros de comprimento

Diâmetro: 38,1 mm (1. ½" (uma polegada e meia)) ø externo

Espessura das paredes do poste: no mínimo 2,5 mm

Espessura das aletas antigiro: 34,92mm 1. ⅜ (uma polegada e três oitavos).

Dimensão das aletas antigiro: 60x60mm

Os tubos não poderão apresentar emendas.

Os tubos de aço deverão passar pelo processo de galvanização à fogo posteriormente a qualquer intervenção de solda, inclusive da solda das aletas.

Os tubos de aço não poderão apresentar fissura, rebarbas ou bordas cortantes, e devem estar limpos.

2.1.1.2 Poste de aço carbono, 3,5 metros de comprimento

Diâmetro: 38,1 mm (1. ½" (uma polegada e meia)) ø externo

Espessura das paredes do poste: no mínimo 2,5 mm

Espessura das aletas antigiro: 34,92mm 1. ⅜ (uma polegada e três oitavos).

Dimensão das aletas antigiro: 60x60mm

Será admitido apenas uma emenda de no máximo 50 cm.

Os tubos de aço deverão passar pelo processo de galvanização à fogo posteriormente a qualquer intervenção de solda, como por exemplo, emenda de tubo e aletas.

Os tubos de aço não poderão apresentar fissura, rebarbas ou bordas cortantes, e devem estar limpos.

2.1.2 FURAÇÃO

Os furos deverão permitir a passagem de parafuso com 5/16" (7,94 mm) de diâmetro.

2.1.3 DETALHE DA FURAÇÃO

POSTE DE 3,00 M

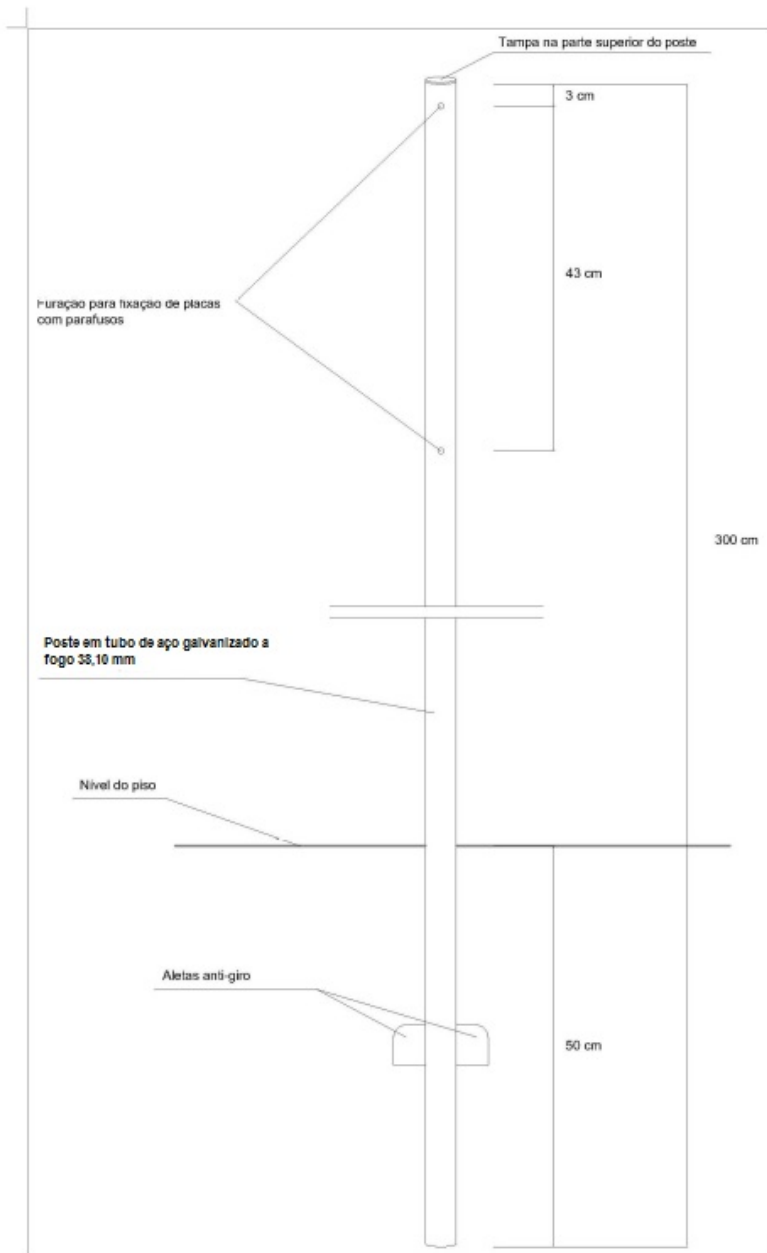

2.1.4 DETALHE DA FURAÇÃO

POSTE DE 3,50 M

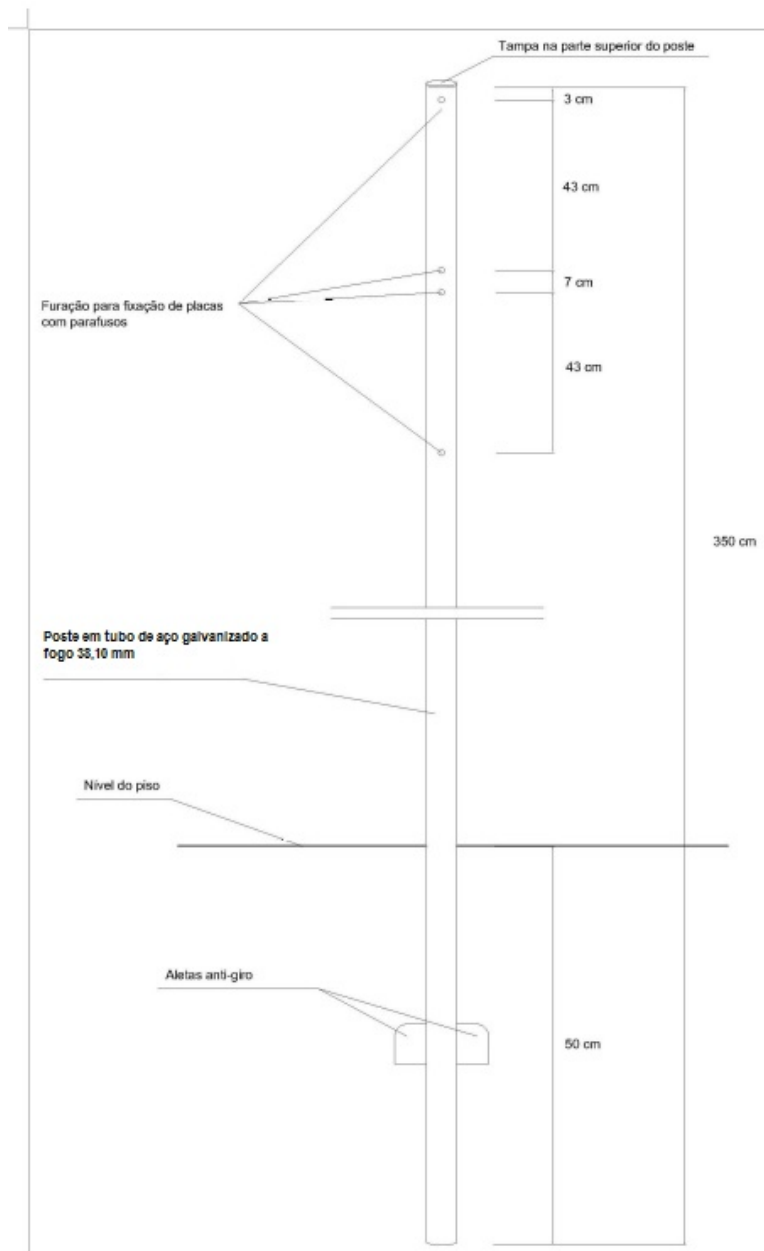

2.1.5 Adesivo

No poste deverá constar adesivo de vinil, conforme Modelo Anexo 0014783497.

O adesivo deverá contar com proteção UV para uso externo e deverá estar afixado logo abaixo da furação superior e contemplar as seguintes informações:

- Logomarca do Prefeitura de Joinville/Detrans
- Nome da Empresa Contratada/Telefone
- Número da Ata de Registro de Preços/Ano
- Data de Fabricação dos Postes
- As medidas são de 10,00 x 6,00 cm podendo variar no tamanho proporcional, caso haja necessidade.
- A fonte utilizada no layout é a Myriad Pro Cond (bold).

2.2 SUPORTE PARA ARMAZENAMENTO DE PLACAS DE SINALIZAÇÃO

2.2.1 DIMENSÕES

Um suporte deverá ter a dimensão de 600cm x 155cm x 40cm, e a confecção deverá seguir os detalhes e dimensões apresentados no projeto abaixo.

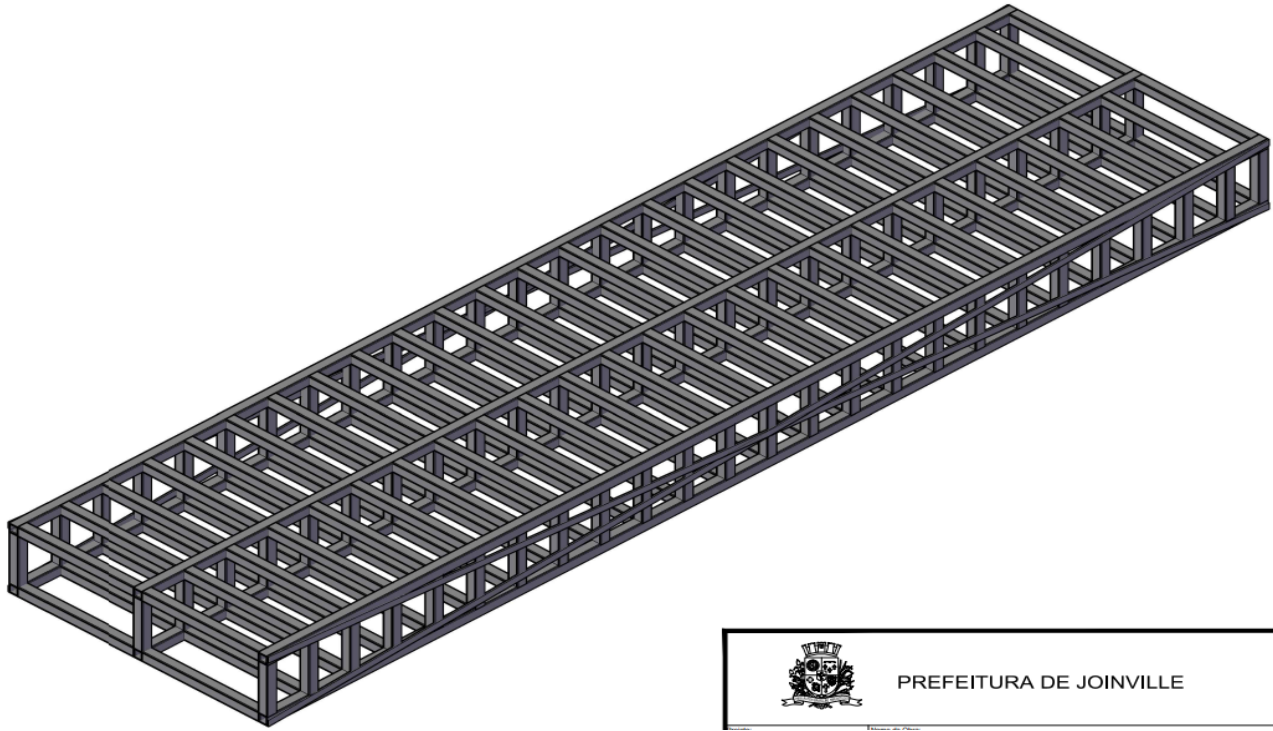

PREFEITURA DE JOINVILLE

2.2.2 QUANTITATIVO

As estimativa de materiais necessários para confeccionar 1 (um) suporte é apresentada abaixo.

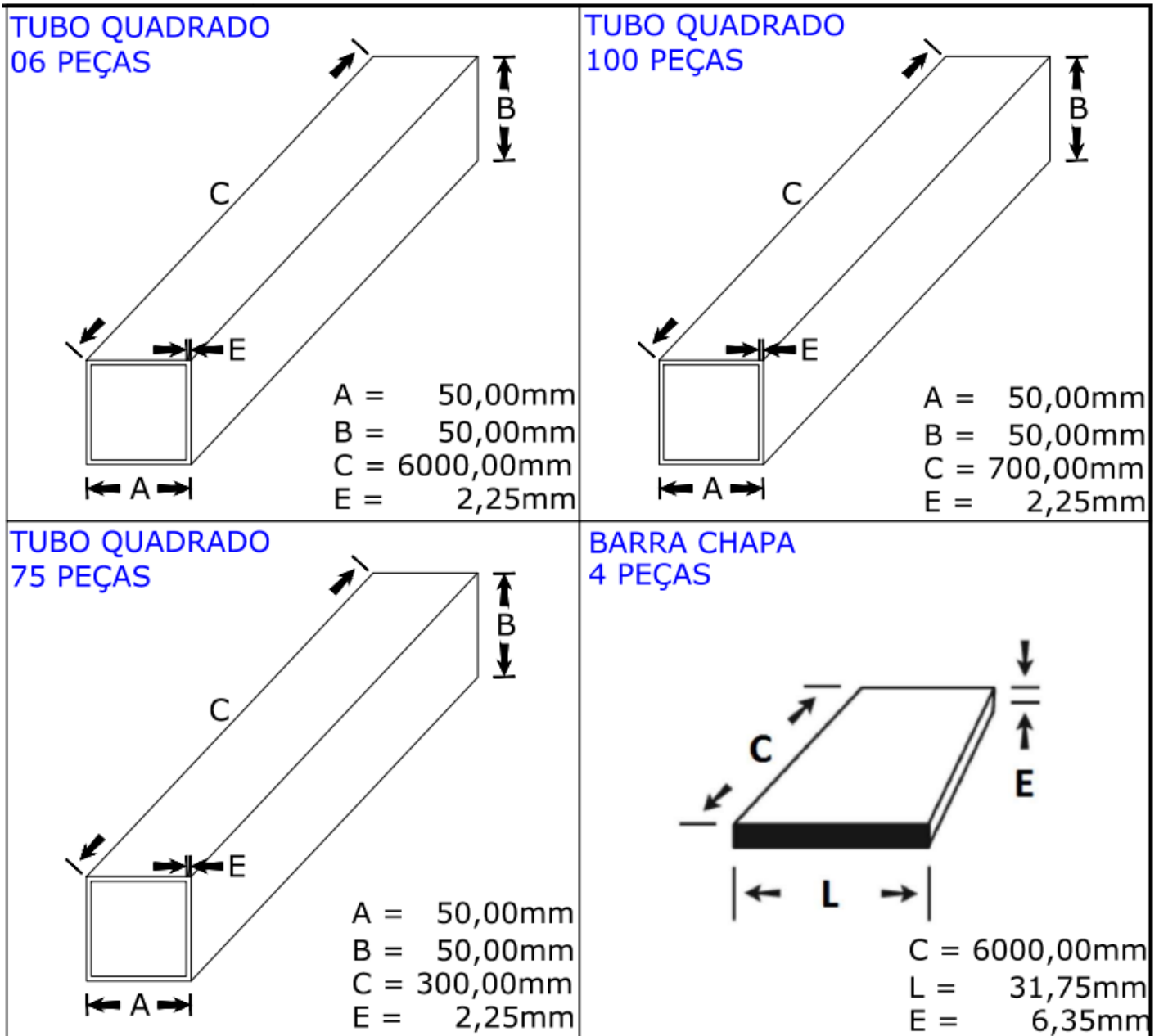

2.2.3 MATERIAIS E CONFECCÃO

O suporte deverá ser confeccionado conforme projeto, utilizando os seguintes materiais:

- Tubo quadrado em aço carbono com diâmetro de 50x50mm e espessura de 2,25mm.
- Barra chata em aço carbono com largura de 31,75mm e espessura de 6,35mm.

As emendas deverão ser realizadas através de solda.

Os suportes deverão passar pelo processo de galvanização à fogo posteriormente a qualquer intervenção de solda.

Os suportes de aço não poderão apresentar fissura, rebarbas ou bordas cortantes, e devem estar limpos.

2.3 CONJUNTO COM PARAFUSO, PORCA E ARRUELA

Um conjunto é composto por 1 (um) parafuso 5/16" x 2.1/2", 1 (uma) porca e 1 (uma) arruela.

Deverão possuir acabamento zincado.

2.4 GARANTIA

No mínimo 5 anos contra deterioração do aço, resistência, defeitos na tampa que não permitam a vedação e soldas.
Deverá atender as especificações da ABNT 14643 - Corrosão atmosférica - Classificação da corrosividade de atmosferas.

2.5 RECEBIMENTO PROVISÓRIO E DEFINITIVO

Os materiais serão recebidos, para efeito de verificação da conformidade com as especificações constantes no Memorial Descritivo e Nota de Empenho, da seguinte forma:

Provisoriamente, em até 15 (quinze) dias corridos, a fim de verificar o atendimento às especificações exigidas e quantidades solicitadas. O recebimento provisório não implica em aceitação, apenas transfere a responsabilidade pela guarda do item, do fornecedor ao órgão recebedor. Postes que estiverem danificados ou com aparência duvidosa sobre o tipo de material entregue não serão aceitos. A retirada do item em caso de não aceitação do item, e a reposição do mesmo, deverá acontecer no prazo máximo de 15 (quinze) dias corridos, a contar da data da notificação/recusa de recebimento pela CONTRATANTE, sendo que o transporte e outras despesas serão por conta da CONTRATADA.

Definitivamente, após vistoria que comprove a adequação das especificações e quantidades solicitadas. A avaliação do item, para recebimento definitivo ou recusa se dará em até 15 (quinze) dias corridos do recebimento provisório.

2.6 DEFEITO

No decurso do prazo de garantia, o fornecedor se compromete a reparar todos os defeitos de fabricação que venham a ocorrer e, se necessário, a substituir o poste defeituoso às suas expensas, responsabilizando-se por todos os custos decorrentes, sejam de material, de mão de obra ou de transporte.

3-Equipe Mínima:

A contratada deverá possuir funcionários em número suficiente para atender a demanda dos serviços estabelecidos no Memorial Descritivo.

4-Frequência e Periodicidade da execução dos serviços:

A confecção e a entrega dos materiais deverão ocorrer em até 15 dias úteis após a solicitação.

5-Cronograma de execução dos serviços:

A confecção e a entrega dos materiais ocorrerão de forma parcelada, após cada solicitação.

6-Local de execução dos serviços:

O material deverá ser entregue dentro do Galpão do Setor de Sinalização (DETRANS), no endereço: R. Caçador, 112 - Anita Garibaldi, Joinville - SC, ou em local indicado na Ordem de Compra.

No horário das 8:00 às 15:00 horas de Segunda à Sexta-feira (Com exceção de feriados e pontos facultativos).

A Contratada deverá providenciar equipe/funcionários para descarregar o caminhão.

7-Gestor do Contrato:

A gestão do contrato será realizada pelo Departamento de Trânsito de Joinville - DETRANS, sendo o mesmo responsável pelo recebimento e fiscalização do objeto licitado, devendo ser observado o disposto no art. 67 da Lei 8.666/93.

8-Obrigações da Contratada específicas do objeto:

8.1 - Assumir integral responsabilidade pela boa e eficiente execução do objeto contratual de acordo com o estabelecido neste termo de referência.

8.2 - Informar ao CONTRATANTE, no prazo máximo de 02 (dois) dias úteis que antecede a data da entrega, quaisquer motivos que impossibilitem o cumprimento do prazo previsto, com a devida comprovação;

8.3 - Acatar a fiscalização, a orientação e o gerenciamento do CONTRATANTE;

8.4 - Prestar todos os esclarecimentos que lhe forem solicitados pelo CONTRATANTE, atendendo prontamente a todas solicitações;

8.5 - Responsabilizar-se por eventuais danos ocorridos nos produtos durante o acondicionamento, carga, transporte, descarga e entrega do objeto;

8.6 - A CONTRATADA deverá apresentar quando da entrega do material a certificação de galvanização à fogo dos postes e suportes, observando o disposto na ABNT-NBR 6323/2016 - Galvanização por imersão a quente de produtos de aço e ferro fundido - Especificação.

8.7 - Em caso de rejeição do material pela Contratada em razão de material entregue em desacordo com o Memorial Descritivo, a CONTRATANTE deverá substituir o material no prazo de 15 dias corridos a partir da data da notificação/recusa de recebimento.

8.8 - Poderão ser solicitados, pela Comissão de Acompanhamento e Fiscalização, ensaios, testes e demais provas acerca do atendimento das especificações, cujos custos deverão ser suportados pela CONTRATADA, nos termos do Artigo 75 da Lei 8.666/1993.

9-Obrigações da Contratante específicas do objeto:

9.1 - Rejeitar, no todo ou em parte, o produto entregue em desacordo com o memorial descritivo.

9.2 - Prestar as informações e os esclarecimentos pertinentes e necessários à execução do objeto do contrato que venham a ser solicitados pela CONTRATADA;

9.3 - Assegurar-se da boa prestação dos serviços, verificando sempre o seu bom desempenho, ou, quando for o caso, do fornecimento de peças de acordo com as especificações;

10-Condições Gerais (se houver):

A empresa deverá apresentar documentação que comprove a responsabilidade técnica pela fabricação dos postes e suportes.

ANEXO VI

Anexo em PDF - Documento proveniente do Processo SEI nº 22.0.168037-4

Planilha Orçamentária Sintética, documento SEI nº 0014882000

Justificativa para exigência de índices financeiros

A Secretaria de Administração e Planejamento do Município de Joinville vem, pela presente, justificar a exigência dos índices financeiros previstos no Edital de **Pregão Eletrônico nº 870/2022**.

Item 10 – DOCUMENTOS DE HABILITAÇÃO, subitem 10.6 alínea “i” - Demonstrativos dos Índices, serão habilitadas apenas as proponentes que apresentarem índices que atendam as condições abaixo:

Liquidez Geral > 1,00

Solvência Geral > 1,00

Liquidez Corrente > 1,00

Verifica-se que o Edital da Licitação em pauta atende plenamente a prescrição legal, pois a comprovação da boa situação financeira da empresa está sendo feita de forma objetiva, através do cálculo de índices contábeis previstos no subitem 10.6 “i” do Edital, apresentando a fórmula na qual deverá ser calculado cada um dos índices e o limite aceitável de cada um para fins de julgamento.

O **índice de Liquidez Geral** indica quanto a empresa possui em disponibilidade, bens e direitos realizáveis no curso do exercício seguinte para liquidar suas obrigações, com vencimento neste mesmo período.

O **índice de Solvência Geral** indica o grau de garantia que a empresa dispõe em Ativos (totais), para pagamento do total de suas dívidas. Envolve além dos recursos líquidos, também os permanentes.

O **índice de Liquidez Corrente** identifica a capacidade de pagamento da empresa a curto prazo, considerando tudo que o que se converterá em dinheiro (a curto prazo), relacionando com tudo o que a empresa já assumiu como dívida (a curto prazo).

Para os três índices exigidos no Edital em referência (LG, SG e LC), o resultado > 1,00 é indispensável à comprovação da boa situação financeira da proponente.

Desse modo, os índices estabelecidos para a Licitação em pauta não ferem o disposto no art. 31, da Lei 8.666/93 e em conformidade com a Instrução Normativa SEGES/MP nº 3, de 26 de abril de 2018, bem como foram estabelecidos no seu patamar mínimo aceitável para avaliar a saúde financeira do proponente.



Documento assinado eletronicamente por **Silvia Cristina Bello, Diretor (a) Executivo (a)**, em 22/12/2022, às 15:54, conforme a Medida Provisória nº 2.200-2, de 24/08/2001, Decreto Federal nº 8.539, de 08/10/2015 e o Decreto Municipal nº 21.863, de 30/01/2014.



Documento assinado eletronicamente por **Ricardo Mafra, Secretário (a)**, em 22/12/2022, às 16:01, conforme a Medida Provisória nº 2.200-2, de 24/08/2001, Decreto Federal nº 8.539, de 08/10/2015 e o Decreto Municipal nº 21.863, de 30/01/2014.



A autenticidade do documento pode ser conferida no site <https://portalsei.joinville.sc.gov.br/> informando o código verificador **0015400815** e o código CRC **9463E694**.

