

RELAÇÃO DO AÇO
GAL260X100X50 - 'U' SUPERIOR

ACD	N	DIAM.	Q.	UNIT (cm)	C. TOTAL (cm)
CA50	1	8.0	8	430	3440
	2	8.0	4	504	2016
	3	8.0	8	92	736
	4	6.3	22	114	2508
	6	8.0	8	150	1200
	7	16.0	4	240	960

RESUMO DO AÇO

ACD	DIAM.	C. TOTAL (m)	PESO+10% (kgf)
CA50	6.3	25.1	7
CA50	8.0	74.0	33
CA50	16.0	9.6	17

PESO TOTAL		FCK =	20,00 MPa
CA50	57 kgf	Recobrimento =	4,00 cm
		Volume de concreto =	0,53 m3
		Area de forma total =	7,80 m2
		Peso total =	1,32 t

Proprietário: Prefeitura de Infra-Estrutura Urbana - UNIDADE DE OBRAS - PREFEITURA MUNICIPAL DE JOINVILLE
 Autor Projeto: Eng. Emerson Luiz Pagani
 Responsável Execução:

SECRETARIA DE INFRA ESTRUTURA URBANA - SEINFRA
 GERÊNCIA DE OBRAS - ÁREA CONTROLE DE OBRAS DE ARTE

PREFEITURA MUNICIPAL DE JOINVILLE
 Av. Hermann August Lepper, 10 - Joinville, SC - CEP 89.221-901
 Tel. (47)3422-3512 - Fax (47)3422-3512 - obras@joinville.sc.gov.br

Nome da Obra / Endereço:
GALERIA 260X100X50

Requerente: PREFEITURA MUNICIPAL DE JOINVILLE	Conteúdo: PROJETO EXECUTIVO:	
Proprietário: PREFEITURA MUNICIPAL DE JOINVILLE	GALERIA 260X100X50 "U" SUP. 260X100X50	
Autor: GERÊNCIA DE OBRAS - ÁREA CONTROLE DE OBRAS DE ARTE		
Localização: MUNICÍPIO DE JOINVILLE (SC)	Data: Mai/2019	Escala: SEM ESCALA
Revisado por: Eng. Aurélio Flenik	Arq. PLT: .	Núm. Prancha: 01/01
Desenhista CAD: Emerson Luiz Pagani	Arq. CAD: GAL260X100X50FIM	
Modificação: Mai/2019		

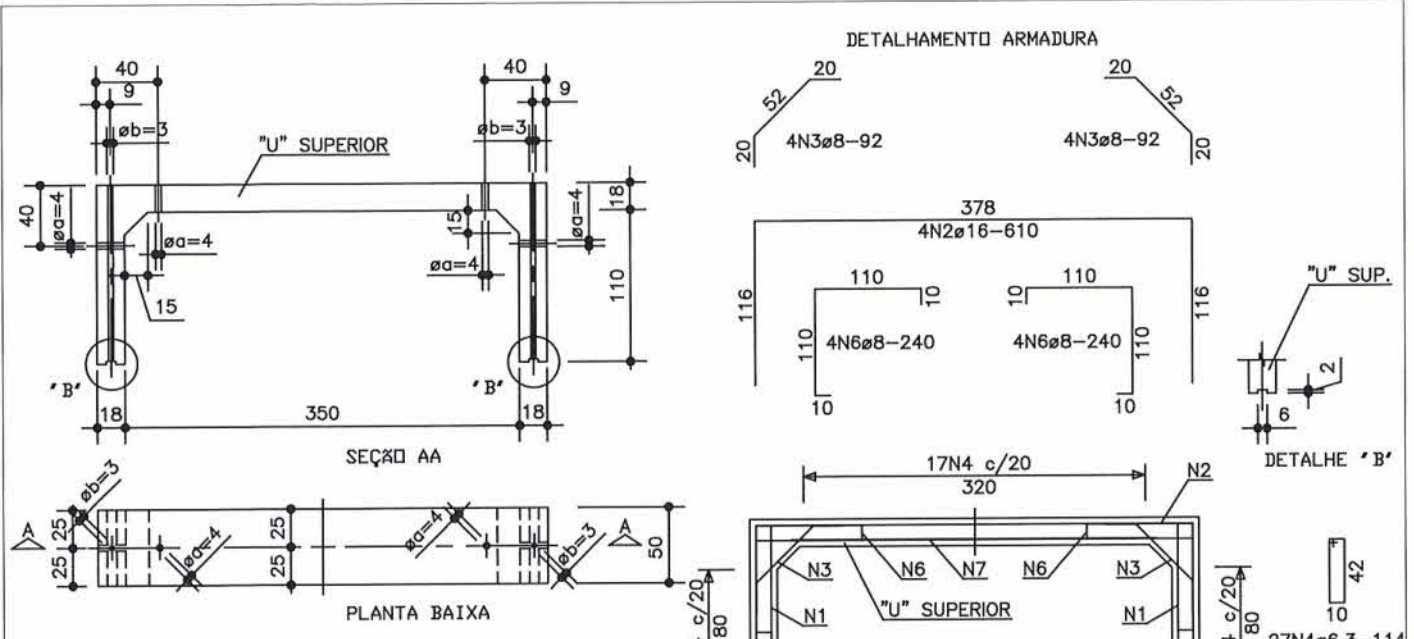

RELAÇÃO DO AÇO
GAL350X110X50 - 'U' SUPERIOR

ACD	N	DIAM.	Q.	UNIT (cm)	C. TOTAL (cm)
CA50	1	8.0	8	530	4240
	2	16.0	4	610	2440
	3	8.0	8	92	736
	4	6.3	27	114	3078
	6	8.0	8	240	1920
	7	16.0	4	378	1512

RESUMO DO AÇO

ACD	DIAM.	C. TOTAL (m)	PESO+10% (kgf)
CA50	6.3	30.8	8
CA50	8.0	69.0	31
CA50	16.0	39.6	70

PESO TOTAL	
CA50	109 kgf

FCK = 20,00 MPa
 Recobrimento = 4,00 cm
 Volume de concreto = 0,56 m3
 Área de forma total = 8,40 m2
 Peso total = 1,40 t

Proprietário: Secretaria de Infra Estrutura Urbana UNIDADE DE OBRAS PREFEITURA MUNICIPAL DE JOINVILLE	Autor Projeto: Eng. Emerson Luiz Pagani	Responsável Execução:
--	--	-----------------------



SECRETARIA DE INFRA ESTRUTURA URBANA – SEINFRA
 UNIDADE DE OBRAS – ÁREA CONTROLE DE OBRAS DE ARTE

PREFEITURA MUNICIPAL DE JOINVILLE
 Av. Hermann August Lepper, 10 – Joinville, SC – CEP 89.221-901
 Tel. (47)3422-3512 – Fax (47)3422-3512 – obras@joinville.sc.gov.br

Nome da Obra / Endereço:
GALERIA 350X110X50

Requerente: PREFEITURA MUNICIPAL DE JOINVILLE	Conteúdo: PROJETO EXECUTIVO:	
Proprietário: PREFEITURA MUNICIPAL DE JOINVILLE	GALERIA 350X110X50 "U" SUP. 350X110X50	
Autor: UNIDADE DE OBRAS – ÁREA CONTROLE DE OBRAS DE ARTE		
Localização: MUNICÍPIO DE JOINVILLE (SC)	Data: Maio/2019	Escala: SEM ESCALA
Revisado por: Eng. Aurélio Flenik	Arq. PLT:	Núm. Prancha: 01/01
Desenhista CAD: Emerson Luiz Pagani	Modificação: Maio/2019	Arq.CAD: GAL350X110X50FIM

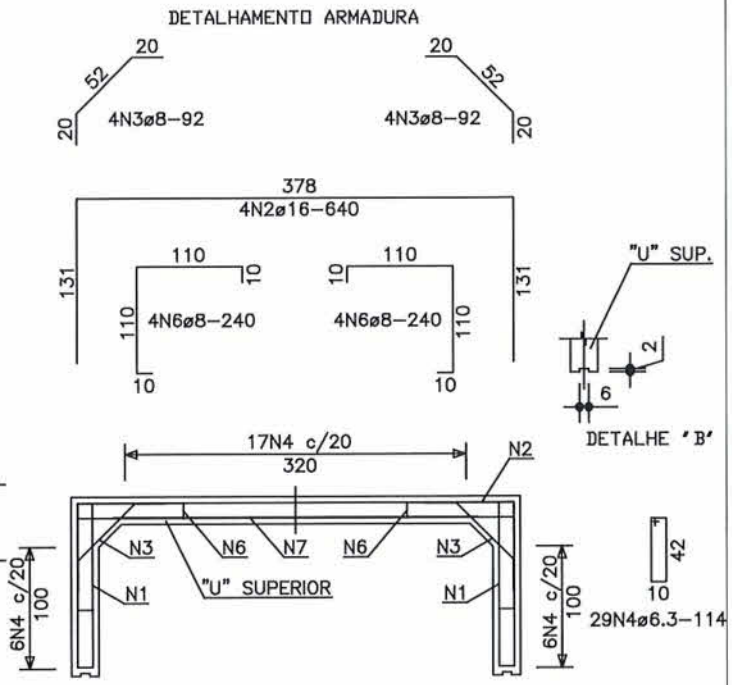
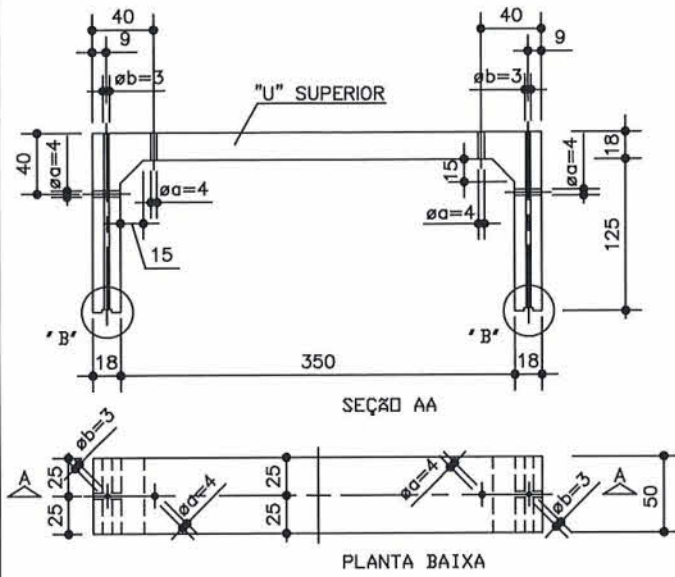

RELAÇÃO DO AÇO
GAL350X125X50 - "U" SUPERIOR

ACD	N	DIAM.	Q.	UNIT (cm)	C. TOTAL (cm)
CA50	1	8.0	8	545	4360
	2	16.0	4	640	2560
	3	8.0	8	92	736
	4	6.3	29	114	3306
	6	8.0	8	240	1920
	7	16.0	4	378	1512

RESUMO DO AÇO

ACD	DIAM.	C. TOTAL (m)	PESO+10% (kgf)
CA50	6.3	33.1	9
CA50	8.0	70.2	32
CA50	16.0	37.2	72

PESO TOTAL	
CA50	113 kgf

FCK = 20,00 MPa
 Recobrimento = 4,00 cm
 Volume de concreto = 0,60 m3
 Area de forma total = 8,80 m2
 Peso total = 1,50 t

Proprietário: Secretaria de Infra-Estrutura Urbana UNIDADE DE OBRAS PREFEITURA MUNICIPAL DE JOINVILLE	Autor Projeto: Eng. Emerson Luiz Pagani	Responsável Execução:
--	--	-----------------------



SECRETARIA DE INFRA ESTRUTURA URBANA – SEINFRA
 UNIDADE DE OBRAS – ÁREA CONTROLE DE OBRAS DE ARTE

PREFEITURA MUNICIPAL DE JOINVILLE
 Av. Hermann August Lepper, 10 – Joinville, SC – CEP 89.221-901
 Tel. (47)3422-3512 – Fax (47)3422-3512 – obras@joinville.sc.gov.br

Nome da Obra / Endereço:
GALERIA 350X125X50

Requerente: PREFEITURA MUNICIPAL DE JOINVILLE	Conteúdo: PROJETO EXECUTIVO:	
Proprietário: PREFEITURA MUNICIPAL DE JOINVILLE	GALERIA 350X125X50	
Autor: UNIDADE DE OBRAS – ÁREA CONTROLE DE OBRAS DE ARTE	"U" SUP. 350X125X50	
Localização: MUNICÍPIO DE JOINVILLE (SC)	Data: Maio/2019	Escala: SEM ESCALA
Revisado por: Eng. Aurélio Flenik	Arq. PLT:	Núm. Prancha: 01/01
Desenhista CAD: Emerson Luiz Pagani	Arq.CAD: GAL350X125X50FIM	
Modificação: Maio/2019		

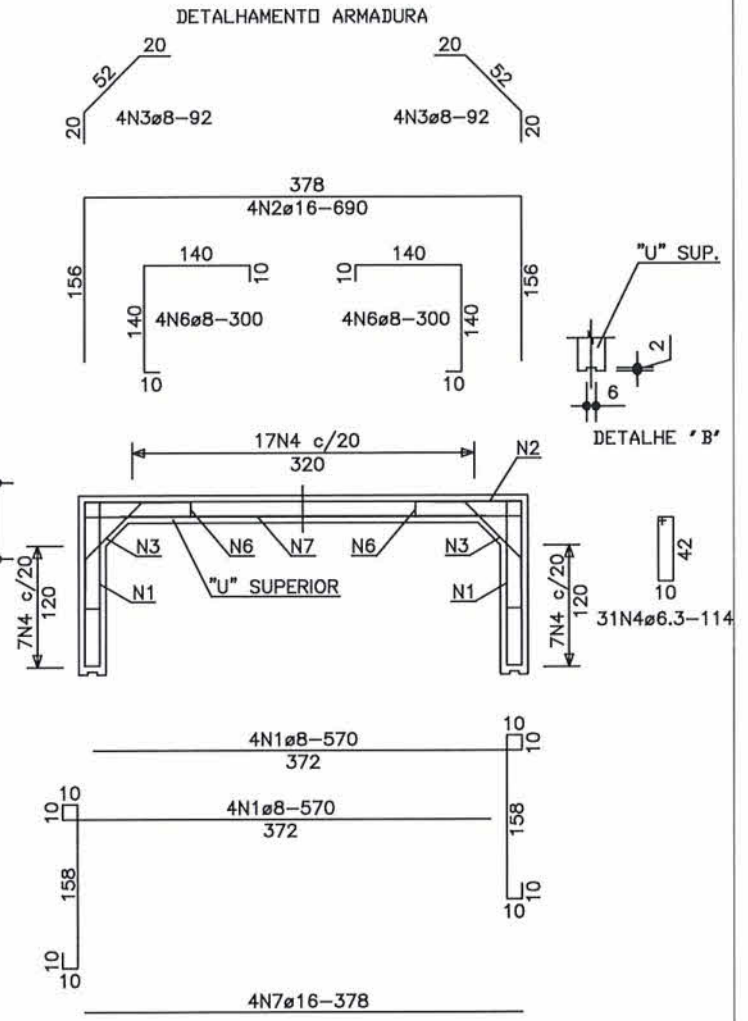
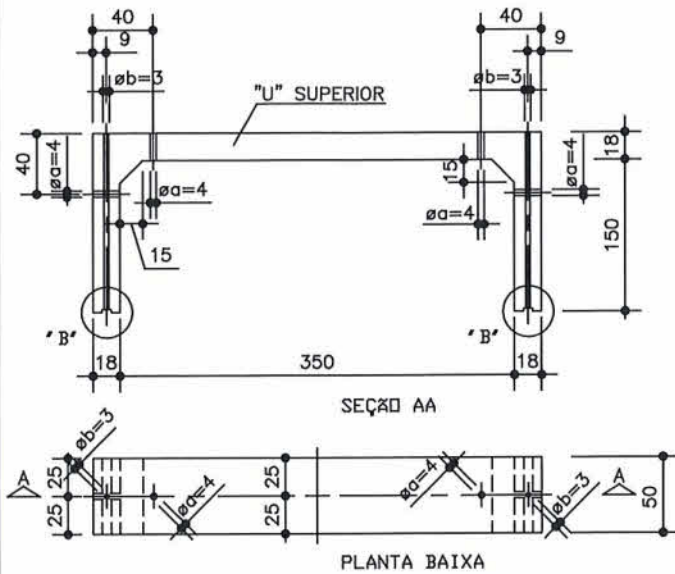

RELAÇÃO DO AÇO
GAL350X150X50 - 'U' SUPERIOR

ACD	N	DIAM.	Q.	UNIT (cm)	C. TOTAL (cm)
CA50	1	8.0	8	570	4560
	2	16.0	4	690	2760
	3	8.0	8	92	736
	4	6.3	31	114	3534
	6	8.0	8	300	2400
	7	16.0	4	378	1512

RESUMO DO AÇO

ACD	DIAM.	C. TOTAL (m)	PESO+10% (kgf)
CA50	6.3	35.4	10
CA50	8.0	77.0	34
CA50	16.0	42.8	75
PESO TOTAL			
CA50	119 kgf		

FCK = 20 MPa
 Recobrimento = 4 cm
 Volume de concreto = 0,70 m³
 Area de forma total = 9,50 m²
 Peso total = 1,75 t

Secretariado de Infra-Estrutura Urbana UNIDADE DE OBRAS PREFEITURA MUNICIPAL DE JOINVILLE	Autor Projeto: Eng. Emerson Luiz Pagani	Responsável Execução
---	--	----------------------

	SECRETARIA DE INFRA ESTRUTURA URBANA – SEINFRA UNIDADE DE OBRAS – ÁREA CONTROLE DE OBRAS DE ARTE
	PREFEITURA MUNICIPAL DE JOINVILLE Av. Hermann August Lepper, 10 – Joinville, SC – CEP 89.221-901 Tel. (47)3422-3512 – Fax (47)3422-3512 – obras@joinville.sc.gov.br Nome da Obra / Endereço: GALERIA 350X150X50

Requerente: PREFEITURA MUNICIPAL DE JOINVILLE	Conteúdo: PROJETO EXECUTIVO:	
Proprietário: PREFEITURA MUNICIPAL DE JOINVILLE	GALERIA 350X150X50 "U" SUP. 350X150X50	
Autor: UNIDADE DE OBRAS – ÁREA CONTROLE DE OBRAS DE ARTE		
Localização: MUNICÍPIO DE JOINVILLE (SC)	Data: Maio/2019	Escala: SEM ESCALA
	Arq. PLT:	Núm. Prancha: 01/01
Revisado por: Eng. Aurélio Flenik	Desenhista CAD: Emerson Luiz Pagani	Modificação: Maio/2019
	Arq. CAD: GAL350X150X50FIM	